

# Panasonic®

Removable Full Front CD Player/Receiver with CD Changer Control

Lecteur CD/récepteur avec panneau avant amovible et contrôle de changeur CD

Reproductor de CD/Receptor con Controlador de Cambiador de CD y Frente Complete Desmontable

## CQ-DF402U

Removable Full Front CD Player/Receiver

Lecteur CD/récepteur avec panneau avant amovible

Reproductor de CD/Receptor y Frente Complete Desmontable

## CQ-DFX302U

### Operating Instructions

### Manuel d'instructions

### Manual de instrucciones



(CQ-DF402U)



- Please read these instructions carefully before using this product and save this manual for future use.
- Prière de lire ces instructions attentivement avant d'utiliser le produit et garder ce manuel pour l'utilisation ultérieure.
- Lea con atención estas instrucciones antes de utilizar el producto y guarde este manual para poderlo consultar en el futuro.

# Safety Information

## Radio Frequency Interference Statement (Part 15 of the FCC Rules):

Applies only in U.S.A.

This equipment has been tested and found to comply with the limits for a Class B digital, pursuant to Part 15 of the FCC Rules.

- o These limits are designed to provide reasonable protection against harmful interference in an automobile installation. This equipment generates, uses, and can radiate radio frequency energy and, if not installed and used in accordance with the instructions, may cause harmful interference to radio communications. However, there is no guarantee that interference will not occur in a particular installation. If this equipment does cause harmful interference to radio reception, which can be determined by turning the equipment off and on, the user is encouraged to consult the dealer or an experience radio technician for help.

### FCC Warning:

Any unauthorized changes or modifications to this equipment would void the user's authority to operate this device.

This device complies with Part 15 of the FCC Rules:

Operation is subject to the following two conditions:

- (1) This device may not cause harmful interference, and
- (2) This device must accept any interference received, including interference that may cause undesired operation.

### ※For Canada:

This Class B digital apparatus complies with Canadian ICES-003.

### WARNING:

TO REDUCE THE RISK OF FIRE OR ELECTRIC SHOCK, DO NOT EXPOSE THIS PRODUCT TO RAIN OR MOISTURE.

TO REDUCE THE RISK OF FIRE OR ELECTRIC SHOCK, AND ANNOYING INTERFERENCE, USE ONLY THE INCLUDED COMPONENTS.

### CAUTION:

THIS PRODUCT IS A CLASS I LASER PRODUCT.

USE OF CONTROLS OR ADJUSTMENTS OR PERFORMANCE OF PROCEDURES OTHER THAN THOSE SPECIFIED HEREIN MAY RESULT IN HAZARDOUS RADIATION EXPOSURE.

DO NOT OPEN COVERS AND DO NOT REPAIR YOURSELF. REFER SERVICING TO QUALIFIED PERSONNEL.

### Laser products:

Wave length: 780 nm

Laser power: No hazardous radiation is emitted with safety protection.

## Label Indication and Location

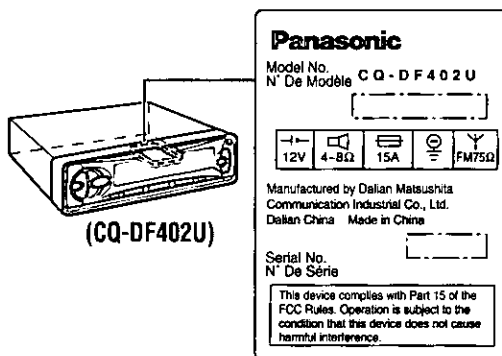

Find the model number and serial number on either the back or bottom of the unit. Please record them in the space below and retain this booklet as a permanent record of your purchase to help with identification in case of theft.

MODEL NUMBER CQ-DF402U/CQ-DFX302U  
SERIAL NUMBER \_\_\_\_\_  
DATE PURCHASED \_\_\_\_\_  
FROM \_\_\_\_\_

# Consignes de sécurité

## MISE EN GARDE:

POUR RÉDUIRE LES RISQUES D'INCENDIE OU D'ÉLECTROCUTION, N'EXPOSEZ PAS CET APPAREIL À LA PLUIE OU À L'HUMIDITÉ.

AFIN DE PRÉVENIR TOUT RISQUE D'INCENDIE OU D'INTERFÉRENCES, UTILISER UNIQUEMENT LES COMPOSANTS FOURNIS.

## ATTENTION :

CET APPAREIL EST UN PRODUIT LASER DE LA CLASSE I.

L'UTILISATION DE COMMANDES OU RÉGLAGES OU L'EXÉCUTION D'OPÉRATIONS AUTRES QUE CELLES QUI SONT INDIQUÉES DANS CE DOCUMENT PEUVENT RÉSULTER EN UNE EXPOSITION À UN RAYONNEMENT DANGEREUX.

N'OUVREZ PAS LES COUVERCLES ET N'ESSEYEZ PAS D'EFFECTUER VOUS-MÊME DES RÉPARATIONS. ADRESSEZ-VOUS À UN PERSONNEL QUALIFIÉ POUR TOUTE RÉPARATION.

## Produits laser:

Longueur d'onde: 780 nm

Puissance du laser: Aucune radiation dangereuse n'est émise avec la protection de sécurité.

## ※ Déclaration d'interférence de fréquences radio (Partie 15 des Règlements FCC):

Cet appareil numérique de Classe B est conforme au règlement NMB-003 canadien.

Il est recommandé de noter, dans l'espace prévu ci-dessous, les numéros de modèle et de série inscrits soit à l'arrière soit sous le fond de l'appareil, et de conserver ce manuel comme memorandum de l'achat afin de permettre l'identification de l'appareil en cas de vol.

NUMÉRO DE MODÈLE CQ-DF402U/CQ-DFX302U  
NUMÉRO DE SÉRIE \_\_\_\_\_  
DATE DE L'ACHAT \_\_\_\_\_  
VENDEUR \_\_\_\_\_

# Información para su seguridad

## ADVERTENCIA:

PARA REDUCIR EL RIESGO DE INCENDIOS O SACUDIDAS ELÉCTRICAS, NO EXPONGA ESTE PRODUCTO A LA LLUVIA NI A LA HUMEDAD.

PARA REDUCIR EL RIESGO DE INCENDIOS O SACUDIDAS ELÉCTRICAS, Y PARA EVITAR LAS INTERFERENCIAS MOLESTAS, UTILICE SOLAMENTE LOS COMPONENTES INCLUIDOS.

## PRECAUCIÓN:

ÉSTE ES UN PRODUCTO LÁSER DE LA CLASE I.

LA UTILIZACIÓN DE CONTROLES, EL HACER AJUSTES O EL SEGUIR PROCEDIMIENTOS DISTINTOS DE LOS ESPECIFICADOS EN ESTE MANUAL PODRÍA CAUSAR UNA EXPOSICIÓN PELIGROSA A LA RADIACIÓN.

NO ABRA LAS CUBIERTAS NI HAGA REPARACIONES USTED MISMO. SOLICITE LOS TRABAJOS DE SERVICIO AL PERSONAL CALIFICADO.

## Productos láser:

Longitud de onda: 780 nm

Potencia láser: Con protección de seguridad no se emite radiación peligrosa.

Busque el número del modelo y el número de serie ya sea en la parte trasera o en el fondo de la unidad. Sírvase anotar dichos números en el espacio siguiente, y mantenga este librete como una anotación permanente de su compra para ayudar en la identificación en el caso de robo.

NÚMERO DEL MODELO CQ-DF402U/CQ-DFX302U  
NÚMERO DE SERIE \_\_\_\_\_  
FACHA DE COMPRA \_\_\_\_\_  
NOMBRE DE LA TIENDA \_\_\_\_\_

F  
R  
E  
E  
S  
E  
R  
V  
I  
C  
I  
O

F  
O  
N  
D  
O

*Panasonic welcomes you to our ever growing family of electronic product owners. We know that this product will bring you many hours of enjoyment. Our reputation is built on precise electronic and mechanical engineering, manufactured with carefully selected components and assembled by people who take pride in their work. Once you discover the quality, reliability, and value we have built into this product, you too will be proud to be a member of our family.*

## Use this Product Safely

### When Driving

Keep the volume level low enough to be aware of road and traffic conditions.

### When Car Washing

Do not expose the product, including the speakers and CDs, to water or excessive moisture. This could cause electrical shorts, fire, or other damage.

### When Parked

Parking in direct sunlight can produce very high temperatures inside your car. Give the interior a chance to cool down before switching the unit on.

### Use the Proper Power Supply

This product is designed to operate with a 12 V DC, negative ground battery system (the normal system in a North American car).

### Disc Mechanism

Do not insert coins or any small objects. Keep screwdrivers and other metallic objects away from the disc mechanism and disc.

### Use Authorized Servicenters

Do not attempt to disassemble or adjust this precision product. Please refer to the Servicenter list including with this product for service assistance.

### For Installation

This product should be installed in a horizontal position with the front end up at a convenient angle, but not more than 30°.

## Components

- Operating instructions ..... 1
- Installation hardware.....1 set (⇒ page 19)
- Power connector ..... 1
- Remote control unit ..... 1
- Lithium battery (CR2025)..... 1
- Warranty card..... 1

### Note:

- This operating instruction manual is for 2 models CQ-DF402U and CQ-DFX302U. All illustrations throughout this manual represent model CQ-DF402U unless otherwise specified. The following table describes the differences between 2 models.

| Features \ Models        | CQ-DF402U | CQ-DFX302U |
|--------------------------|-----------|------------|
| CD changer control       | Yes       | None       |
| Pre-Amp output connector | Lead type | Fix type   |

## NOTICE:

### Language for Manuals of Products Using LCD

This product has a fluorescent lamp that contains a small amount of mercury. It also contains lead in some components. Disposal of these materials may be regulated in your community due to environmental considerations. For disposal or recycling information please contact your local authorities, or the Electronics Industries Alliance: <<http://www.eiae.org>.>

*Panasonic est heureuse de vous compter parmi les utilisateurs de ses appareils électroniques. Nous pouvons vous assurer que cet appareil vous procurera de longues heures d'agrément. Notre réputation est fondée sur une ingénierie électronique et mécanique de haute précision, laquelle préside à la fabrication d'appareils ne comportant que des composants de choix assemblés par un personnel soucieux de la bonne réputation acquise par la qualité de son travail. Après avoir découvert la qualité, la valeur et la fiabilité de cet appareil, vous aussi serez fier d'être un client **Panasonic**.*

## ☐ Précautions à prendre

### Au volant

Réglez le volume à un niveau qui ne risque pas de masquer les bruits ambiants.

### Lavage de la voiture

Afin de prévenir tout risque de court-circuit ou d'incendie, n'exposez pas l'équipement, y compris les haut-parleurs et les disques, à l'eau ou à une humidité excessive.

### Voiture stationnée

L'habitacle d'une voiture immobile exposée au soleil toutes vitres fermées devient rapidement très chaud. Laisser rafraîchir l'intérieur du véhicule avant d'utiliser l'appareil.

### Source d'alimentation

Cet appareil est conçu pour fonctionner sur un système d'alimentation avec batterie de 12 V c.c. à masse négative (système standard sur les voitures de construction nord-américaine).

## ☐ Éléments constitutifs

- Manuel d'instructions ..... 1
- Quincaillerie pour l'installation ..... 1 ensemble (⇒ page 41)
- Connecteur d'alimentation ..... 1
- Télécommande ..... 1
- Pile au lithium (CR2025) ..... 1
- Carte de garantie ..... 1

### Remarque:

- Ce manuel a été conçu pour les 2 modèles CQ-DF402U et CQ-DFX302U. Toutes les illustrations du présent manuel mettent en présence le modèle CQ-DF402U à moins d'indication contraire. Le tableau ci-dessous décrit les différences entre les 2 modèles.

| Caractéristiques \ Modèles    | CQ-DF402U  | CQ-DFX302U |
|-------------------------------|------------|------------|
| Commande de changeur de CD    | Oui        | Non        |
| Connecteur de sortie préampli | Type ligne | Type fixe  |

### Mécanisme de disque

N'insérez pas de pièces de monnaie ou de petits objets. Gardez les tournevis et autres objets métalliques à l'écart du mécanisme de disque et du disque.

### Réparation

Ne tentez pas de démonter ou d'ajuster l'appareil vous-même. Veuillez vous référer à la liste des centres de service fournie avec cet appareil pour contacter le service d'assistance.

### Installation

L'appareil doit être installé en position horizontale avec son extrémité avant inclinée vers le haut à un angle comode, mais ne dépassant pas 30°.

**Panasonic** le da la bienvenida a la familia constantemente en aumento de poseedores de productos electrónicos. Nos esforzamos en proporcionarle las ventajas de la ingeniería mecánica y electrónica de precisión, de una fabricación con componentes cuidadosamente seleccionados, y de un montaje realizado por personas orgullosas de la reputación que su trabajo ha cimentado para nuestra empresa. Estamos seguros de que este producto le proporcionará muchas horas de distracción y, una vez comprobada la calidad, el valor y la fiabilidad incorporados, usted también se sentirá orgulloso de pertenecer a nuestra familia.

## ☐ Uso de este equipo con seguridad

### Cuando conduzca

Mantenga el nivel del volumen suficientemente bajo para estar atento a la carretera y a las condiciones del tráfico.

### Cuando lave el automóvil

No exponga el equipo, incluyendo los altavoces y los CDs, al agua o a una humedad excesiva. Esto puede causar cortocircuitos eléctricos, incendios u otros daños.

### Cuando esté estacionado

El estacionamiento a la luz solar directa puede producir temperaturas muy altas en el interior de su vehículo. Procure enfriar el interior antes de encender la unidad.

### Uso de la alimentación apropiada

Este equipo ha sido diseñado para funcionar con un sistema de batería de 12 V CC con negativo a masa (el sistema normal en un vehículo norteamericano).

### Mecanismo de disco

No inserte monedas ni ningún objeto pequeño. Mantenga los destornilladores u otros objetos metálicos apartados del mecanismo de disco y del disco.

### Uso de los centros de servicio autorizados

No intente desmontar ni ajustar este equipo de precisión. Consulte la lista de centros de servicio incluidos con este producto para acudir a ellos cuando sea necesario.

### Instalación

La unidad deberá instalarse en posición horizontal, con el extremo delantero hacia arriba formando un ángulo conveniente, pero con no más de 30°.

FONDA

## ☐ Componentes

- Manual de instrucciones..... 1
- Accesorios suministrados .....1 juego (⇒ página 63)
- Conector de alimentación..... 1
- Unidad del controlador remoto..... 1
- Pila de litio (CR2025) ..... 1
- Tarjeta de garantía ..... 1

### Nota:

- Este manual de instrucciones de operación sirve para 2 modelos CQ-DF402U y CQ-DFX302U. Todas las ilustraciones de este manual representan el modelo CQ-DF402U, a menos que se especifique lo contrario. La tabla siguiente muestra las diferencias entre los 2 modelos.

| Características \ Modelo               | CQ-DF402U           | CQ-DFX302U |
|--|---------------------|------------|
| Control de cambiador de CD             | Sí                  | Ninguna    |
| Conector de salida del preamplificador | Tipo cable conector | Tipo fijo  |

# Contents

|   |        |
|---|--------|
| Safety Information . . . . .  | Page 2 |
| Radio Frequency Interference Statement (Part 15 of the FCC Rules) . . . . . | 2      |
| Use this Product Safely . . . . .   | 4      |
| Components . . . . .  | 4      |
| Language for Manuals of Products Using LCD . . . . .                        | 4      |

|   |    |
|---|----|
| <input type="checkbox"/> <b>Power and Sound Controls</b> . . . . .  | 10 |
| How to adjust the volume, tone and balance, setting mute ,<br>setting/resetting the time, selecting the clock display |    |

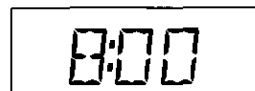

|  |    |
|--|----|
| <input type="checkbox"/> <b>Radio Basics</b> . . . . .       | 14 |
| Manual and automatic tuning, band selection, preset stations |    |



|  |    |
|--|----|
| <input type="checkbox"/> <b>CD Player and CD Changer</b> . . . . .   | 16 |
| Disc insert and playback, stop and disc eject, CD play, track selection,<br>search, repeat, random, scan and direct track/disc selection |    |



**Note:**

- The CD changer functions are designed for Panasonic CD changer unit (optional).

|   |    |
|---|----|
| <input type="checkbox"/> <b>Remote Control Unit Preparation</b> . . . . . | 18 |
| Battery installation, battery notes, control reference guide              |    |

|  |    |
|--|----|
| <input type="checkbox"/> <b>Installation Guide</b> . . . . . | 19 |
| Step-by-step procedures                                      |    |

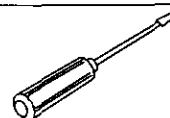

|   |    |
|---|----|
| <input type="checkbox"/> <b>Anti-Theft System</b> . . . . .                                   | 24 |
| Place the removable face plate into case, install removable face plate,<br>security indicator |    |

|  |    |
|--|----|
| <input type="checkbox"/> <b>Electrical Connections</b> . . . . . | 25 |
| Cautions and wiring diagram                                      |    |

|   |    |
|---|----|
| <input type="checkbox"/> <b>Troubleshooting</b> . . . . .               | 27 |
| Where to get service help, troubleshooting tips, error display messages |    |

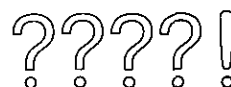

|  |    |
|--|----|
| <input type="checkbox"/> <b>Maintenance</b> . . . . .                    | 30 |
| Care of the unit, notes on CD/CD media (CD-R, CD-RW), notes on CD-Rs/RWs |    |

|  |    |
|--|----|
| <input type="checkbox"/> <b>Specifications</b> . . . . . | 31 |
|--|----|

# Table des matières

|                             |        |
|-----------------------------|--------|
| Consignes de sécurité ..... | Page 3 |
| Précautions à prendre ..... | 5      |
| Éléments constitutifs ..... | 5      |

|   |    |
|---|----|
| <input type="checkbox"/> <b>Commandes d'alimentation et de son</b> .....  | 32 |
| Comment ajuster le volume, la tonalité et l'équilibre, réglage de la coupure du son et de , réglage de l'heure, remise à l'heure, sélection de l'affichage de l'horloge |    |



|   |    |
|---|----|
| <input type="checkbox"/> <b>Fonctionnement de base de la radio</b> .....            | 36 |
| Syntonisation manuelle et automatique, sélection de la bande et stations en mémoire |    |

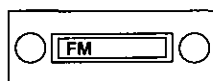

|  |    |
|--|----|
| <input type="checkbox"/> <b>Fonctionnement de base du lecteur CD et du changeur CD</b> .....   | 38 |
| Chargement/éjection du disque, lecture de CD, sélection des plages, repérage, lecture en reprise, lecture aléatoire, balayage et sélection directe de plage/disque |    |

**Remarque:**

- Les fonctions du changeur de CD sont conçues pour l'unité de changeur de CD Panasonic (en option).



|  |    |
|--|----|
| <input type="checkbox"/> <b>Préparation de la télécommande</b> .....             | 40 |
| Installation de la pile, remarques sur la pile, guide de référence des commandes |    |

|  |    |
|--|----|
| <input type="checkbox"/> <b>Guide d'installation</b> ..... | 41 |
| Marche à suivre  |    |

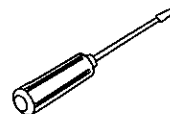

|  |    |
|--|----|
| <input type="checkbox"/> <b>Système antivol</b> .....  | 46 |
| Mettre la plaque de façade amovible dans l'étui, installer la plaque de façade amovible, voyant du système de sécurité |    |

|  |    |
|--|----|
| <input type="checkbox"/> <b>Branchements électriques</b> ..... | 47 |
| Précautions et schéma de câblage                               |    |

|  |    |
|--|----|
| <input type="checkbox"/> <b>En cas de difficulté</b> .....               | 49 |
| Service après-vente, guide de dépannage, affichage des messages d'erreur |    |

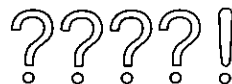

|   |    |
|---|----|
| <input type="checkbox"/> <b>Entretien</b> .....   | 52 |
| Entretien de l'appareil, remarques relatives aux CD et supports de type CD (CD-R, CD-RW), remarques relatives aux CD-R/RW |    |

|  |    |
|--|----|
| <input type="checkbox"/> <b>Données techniques</b> ..... | 53 |
|--|----|



# Índice

|  |          |
|--|----------|
| Información para su seguridad . . . . .    | Página 3 |
| Uso de este equipo con seguridad . . . . . | 6        |
| Componentes . . . . .                      | 6        |

|  |    |
|--|----|
| <input type="checkbox"/> <b>Controles de alimentación y sonido</b> . . . . .   | 54 |
| Cómo ajustar el volumen, tono y equilibrio, configuración de silenciamiento, puesta inicial de la hora, reposición de la hora, selección de pantalla del reloj |    |

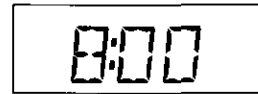

|  |    |
|--|----|
| <input type="checkbox"/> <b>Radio: Conceptos generales</b> . . . . .     | 58 |
| Sintonía manual y automática, selección de banda y preajuste de emisoras |    |

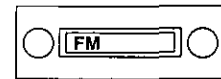

|  |    |
|--|----|
| <input type="checkbox"/> <b>Reproductor de CD y Cambiador de CD: Conceptos generales</b> . . . . .   | 60 |
| Carga/expulsión de un disco, reproducción de CD, selección de pista, búsqueda, repetición, selección aleatoria, exploración y selección directa de pista/disco |    |

**Nota:**

- Las funciones del cambiador de CD han sido diseñadas para el aparato cambiador de CD de Panasonic (opcional).



|  |    |
|--|----|
| <input type="checkbox"/> <b>Preparación del controlador remoto</b> . . . . .     | 62 |
| Instalación de la pila, notas sobre la pila, guía de referencia de los controles |    |

|   |    |
|---|----|
| <input type="checkbox"/> <b>Guía de instalación</b> . . . . . | 63 |
| Procedimientos paso a paso                                    |    |

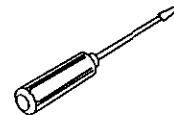

|  |    |
|--|----|
| <input type="checkbox"/> <b>Sistema antirrobo</b> . . . . .  | 68 |
| Coloque la placa frontal removible en la caja, instale la placa frontal removible, el indicador de seguridad |    |

|   |    |
|---|----|
| <input type="checkbox"/> <b>Conexiones eléctricas</b> . . . . . | 69 |
| Medidas de precaución y diagrama del cableado                   |    |

|  |    |
|--|----|
| <input type="checkbox"/> <b>Solución de problemas</b> . . . . .                      | 71 |
| Dónde obtener ayuda técnica, consejos sobre solución de problemas, mensajes de error |    |



|   |    |
|---|----|
| <input type="checkbox"/> <b>Mantenimiento</b> . . . . .                                   | 74 |
| Cuidado del aparato, notas sobre soportes CD/CD (CD-R, CD-RW), notas sobre discos CD-R/RW |    |

|  |    |
|--|----|
| <input type="checkbox"/> <b>Especificaciones</b> . . . . . | 75 |
|--|----|

PARAN  
SONIC

# Power and Sound Controls

## Power

Turn the key in the ignition until the accessory indicator lights.

Power on: Press **[SOURCE]** (PWR).

Power off: Press **[SOURCE]** (PWR) again and hold.

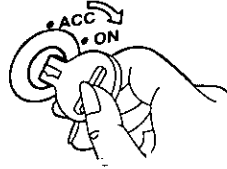

### Note:

- When the power is switched on for the first time, a demonstration message appears on the display.

To cancel this display, press **[DISP]**.

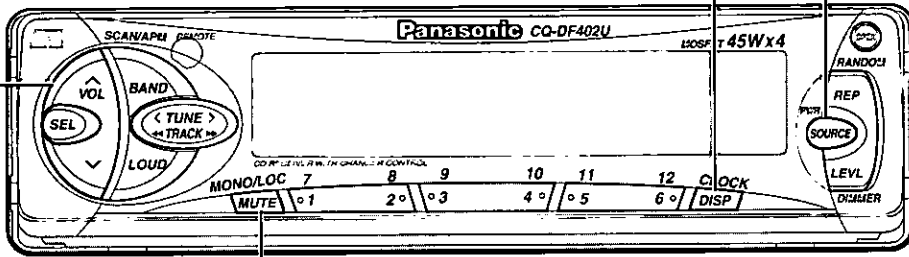

## Volume

[^ VOL]: Up

[v VOL]: Down

Press and hold for rapid adjustment.

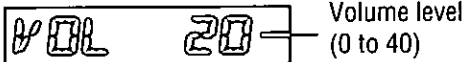

## Mute

Press **[MUTE]** to mute the sound completely.



Press **[MUTE]** again to cancel.

### Anti-volume-blast circuit:

When the power is switched off and on again, the volume slowly rises to the previous level.

The anti-volume-blast circuit will not work when the volume level is set lower than position 20 on the display.

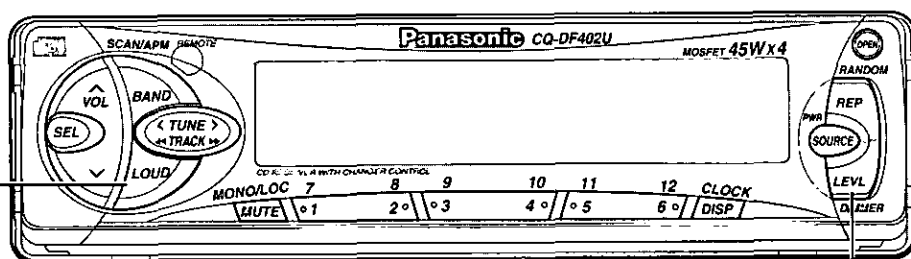

## Loudness

Press **[LOUD]** to enhance bass and treble tones at low or medium volume.

**LOUD**

Press **[LOUD]** again to cancel.

## Level Meter

When the power is on, the level of sound sources, such as radio and CD, is displayed. Press **[LEVEL]** to change the level meter display.

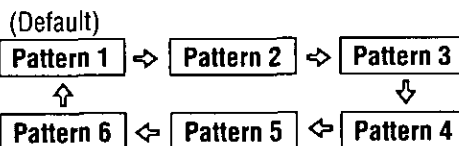

## Dimmer

Press and hold **[LEVEL]** (DIMMER) for more than 2 seconds to change the dimmer level.

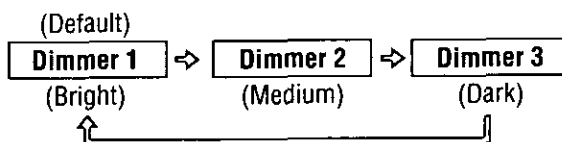

# Power and Sound Controls (Continued)

## Audio Mode (Bass/Treble/Balance/Fader/Subwoofer)

1 Press [SEL] to select the audio mode.

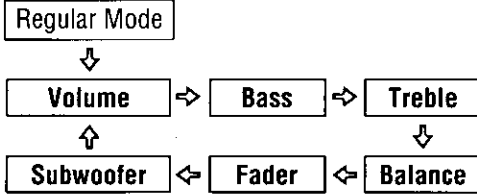

**Note:**  
 ◦ If no operation takes place for more than 5 seconds in audio mode (2 seconds in volume mode), the display returns to the regular mode.

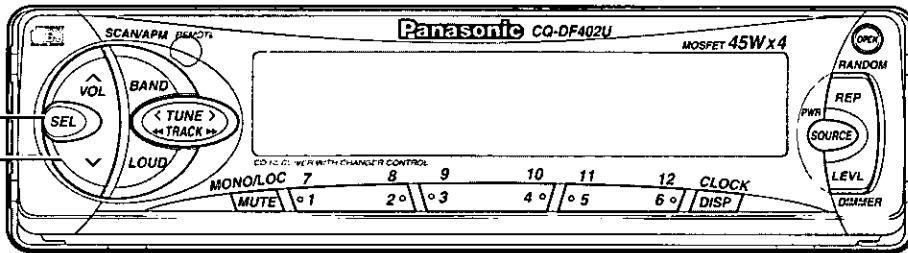

2 Press [^ VOL] or [v VOL] to change each level.

**Bass:**

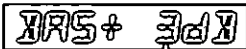

Adjustable range: -12 dB to +12 dB

**Treble:**

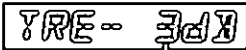

Adjustable range: -12 dB to +12 dB

**Balance:**

R (right speaker) or L (left speaker)

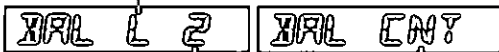

Adjustable range: 1 to 15 Balance center

**Fader:**

F (front speaker) or R (rear speaker)

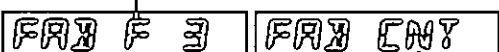

Adjustable range: 1 to 15 Fader center

**Subwoofer volume:**

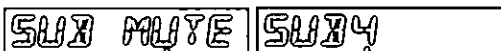

Subwoofer volume level: Default  
 From MUTE (0) to 8

# Clock Basics

The 12-hour system is used for the clock.

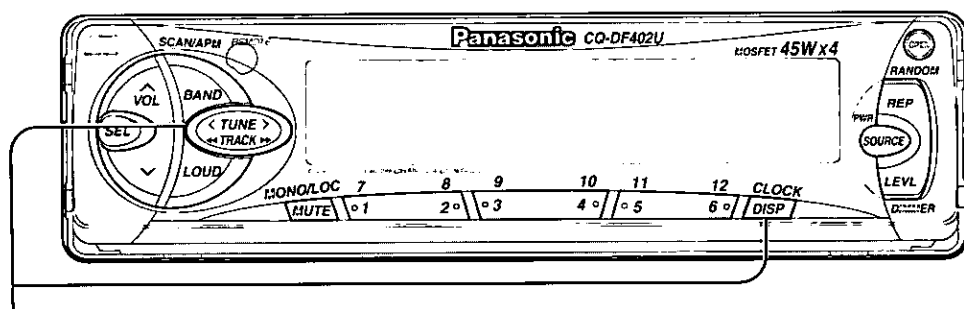

## Initial Time

① Press [DISP] (CLOCK).

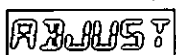

### Hours

② Press and hold [DISP] (CLOCK).

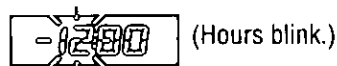

③ Press [< TUNE] or [> TUNE].



### Minutes

④ Press [DISP] (CLOCK).

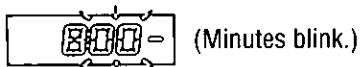

⑤ Press [< TUNE] or [> TUNE].

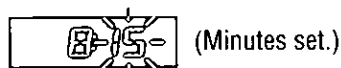

⑥ Press [DISP] (CLOCK).

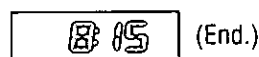

### Note:

- Press and hold [< TUNE] or [> TUNE] to change numbers rapidly.

## Clock Display

Press [DISP] (CLOCK) to switch to the clock display.

### In tuner mode:

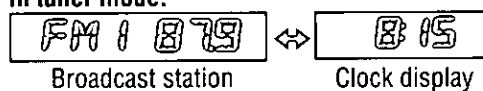

### In CD player (changer) mode:

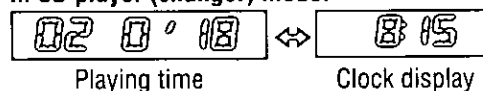

### When the power is off:

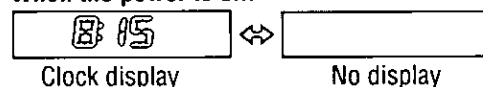

### Note:

- The [DISP] (CLOCK) button will not work while the CD player or CD changer is set to the scan play mode. Cancel the scan play mode before pressing [DISP] (CLOCK).

## Time Reset

Press and hold [DISP] (CLOCK) for more than 2 seconds to activate the time setting mode to reset the time.

Then, repeat steps ③ to ⑥.

# Radio Basics

## 1 Mode Selection

Press [SOURCE] to change to the radio mode.

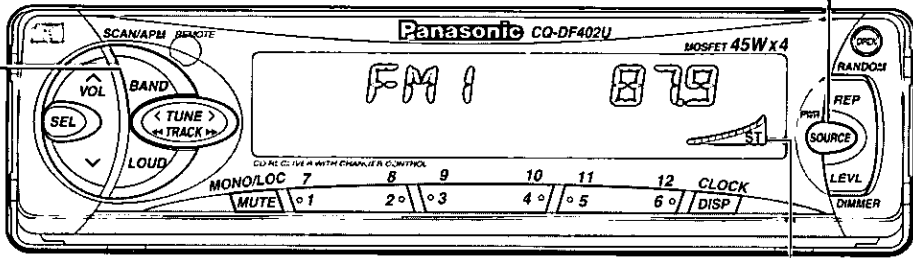
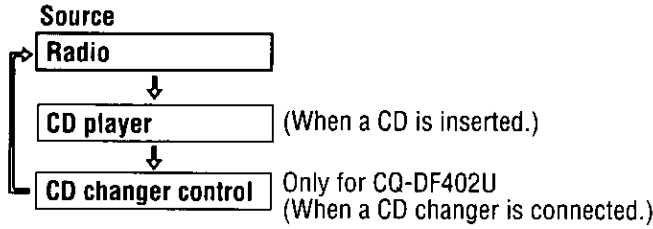

## 2 Band

Press [BAND] to change the band.

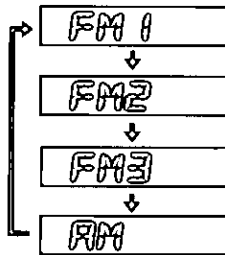

FM stereo indicator

## 3 Manual Tuning

[> TUNE]: Higher frequency  
[< TUNE]: Lower frequency

## Seek Tuning

Press and hold ...  
[> TUNE]: Higher frequency  
[< TUNE]: Lower frequency  
Tuning will automatically stop when the signals of the next broadcast station are received.

## 4 Mono/Local Selection

**MONO:** Noise is significantly decreased when weak signals are received from an FM broadcast station.

**LOCAL:** Only strong signals of stations are searched in seek tuning, while at the LOCAL OFF setting, relatively weak signals are also searched.

**FM broadcast:**  
Press and hold [MUTE] (MONO/LOC) to change the mode.  
Release at the desired mode.

**AM broadcast:**  
Press and hold [MUTE] (MONO/LOC) to switch LOCAL mode on and off.

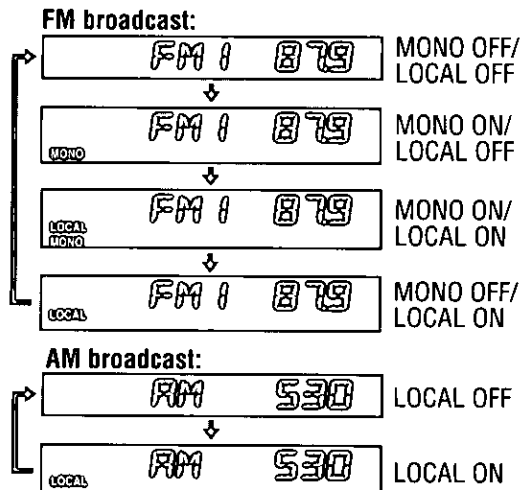

## Preset Station Setting

Up to 6 stations each can be saved in the FM1, FM2, FM3 and AM preset station memories.

### Caution:

- To ensure safety, never attempt to preset stations while you are driving.

### ① Band

Press **[BAND]** to select a desired band.  
(⇒ page 14)

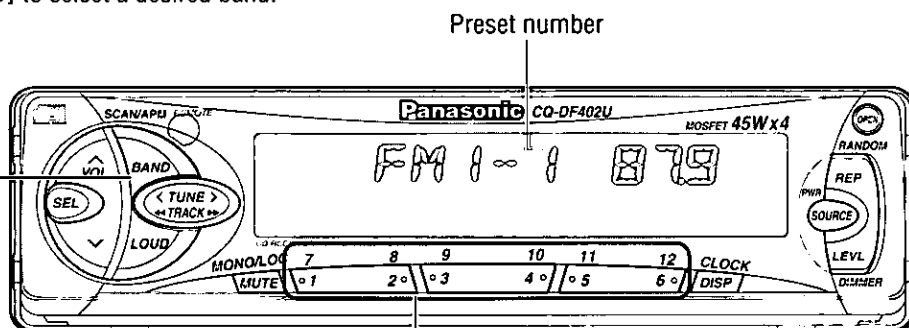

### ② Auto Station Preset

Press and hold **[BAND]** (APM) for more than 2 seconds (auto preset memory).

- The 6 strongest available stations will be automatically saved in the memory under preset buttons **[1]** to **[6]**.
- Once set, the preset stations are sequentially scanned for 5 seconds each.

#### Note:

- The stations manually preset on the selected band will be deleted.

### Manual Station Preset

- ① Use manual or seek tuning to find a station. (⇒ page 14)
- ② Press and hold one of the preset buttons from **[1]** to **[6]** until the display blinks once.

### ③ Tuning in a Preset Station

Press the corresponding preset button **[1]** to **[6]** to tune in a preset station.

#### Note:

- You can change the memory presetting by repeating the above procedure.

# CD Player and CD Changer

## Cautions:

- Only 12 cm CD, CD-DA data recorded CD-R and CD-RW discs are available for this unit.
- This unit does not support CD text display.
- This unit does not support MP3 disc playback.
- Refer to page 30 about notes on CD-Rs/RWs.
- This unit is not designed for any 8 cm CD.
- If you insert an 8 cm CD and can not eject it, turn ACC of your car off once and turn it on again, then press [△] (EJECT).

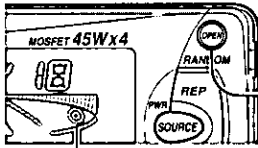

## Disc Insert and Playback

### 1 Open the front panel.

Press [OPEN] to open the front panel.

### 2 Insert the disc.

Playback will start automatically after the unit recognized the loaded disc as an ordinary music CD. (When a CD-R or CD-RW which has CD-DA formatted data as the same as an ordinary CD is loaded, this unit recognizes it as an ordinary music CD.) Close the front panel manually.

Lights when the disc is loaded.

△ (EJECT) Label side

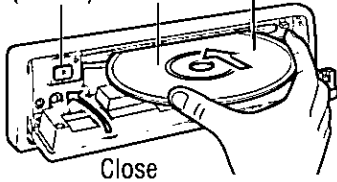

## Stop and Disc Eject

Press [△] (EJECT) to stop CD play and eject the disc.

### When CD is in the player

Press [SOURCE] to change to CD play mode.

## Listening to a CD

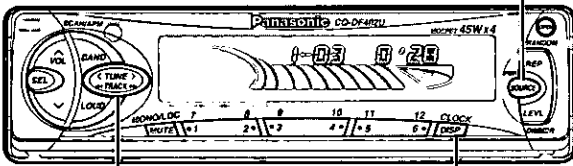

## Mode Selection

Press [SOURCE] to change to the CD player or CD changer mode.

### Source

Radio

↓

CD player

(When a CD is inserted.)

↓

CD changer control

Only for CQ-DF402U  
(When a CD changer is connected.)

## Track Selection

- [>> TRACK]: Advance to the next track.
- [<< TRACK]: Back to the beginning of the current track.
- Back to the previous track. (Press twice.)

## Track Search

- Press and hold ...
- [>>> TRACK]: Fast forward
- [<<< TRACK]: Fast backward
- Release to resume the regular CD or CD changer play.

## Display Change

Press [DISP] to switch to the clock display.

### CD player:

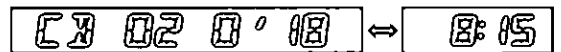

Track number/Track playing time      Clock display

### CD changer:

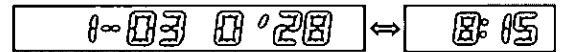

Disc number/Track number/  
Track playing time      Clock display





Only for CQ-DF402U

Note:

- o The CD changer functions are designed for Panasonic CD changer unit (optional).
- o This unit does not support CD-ROM, CD-R, or CD-RW playback through CD changer. Use the CD changer to listen to normal music CDs exclusively.



### Direct Track Selection

- o Press a track number button from [1] to [6].  
The corresponding track starts playing.
- o Press and hold a track number button from [7] to [12] ([1] to [6]) for more than 1 second.  
The corresponding track starts playing.



### Direct Disc Selection

- o Press a disc number button from [1] to [6].  
The corresponding disc starts playing.
- o Press and hold a disc number button from [7] to [12] ([1] to [6]) for more than 1 second.  
The corresponding disc starts playing.

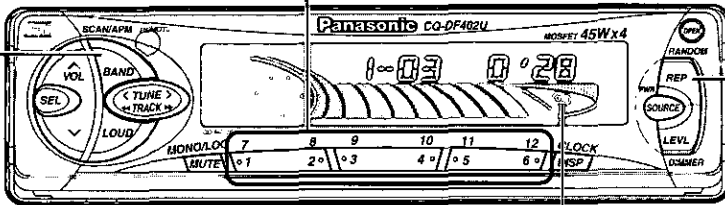

Track scan play  
Disc scan play

Lights when a magazine is loaded in the changer.

Track random play  
Track repeat play

#### Track random play



- o Press and hold [REP] (RANDOM) for more than 2 seconds.  
All the tracks (on all discs in the magazine\*) are played in random order. (\*Only for CD changer)
- o Press and hold [REP] (RANDOM) again to cancel.

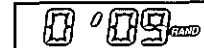

#### Track repeat play



- o Press [REP].  
The current track is repeated.
- o Press [REP] again to cancel.

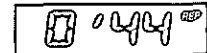

#### Track scan play



- o Press [BAND] (SCAN).  
The first 10 seconds of each track on the disc are played in sequence.
- o Press [BAND] (SCAN) again to cancel.



#### Disc scan play



- o Press and hold [BAND] (SCAN) for more than 2 seconds.  
The first track of all the discs in the magazine is played for 10 seconds each.
- o Press and hold [BAND] (SCAN) again to cancel.

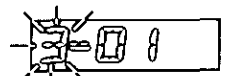

# Remote Control Unit Preparation

## Battery Installation

- ① Remove the battery holder.  
Pull the holder by the position B while pushing position A in the direction indicated by the arrow.
- ② Install the battery on the battery holder.  
Set a new battery properly with its (+) side facing up as shown in the figure.
- ③ Insert the battery holder.  
Push in the battery holder back into its original position.

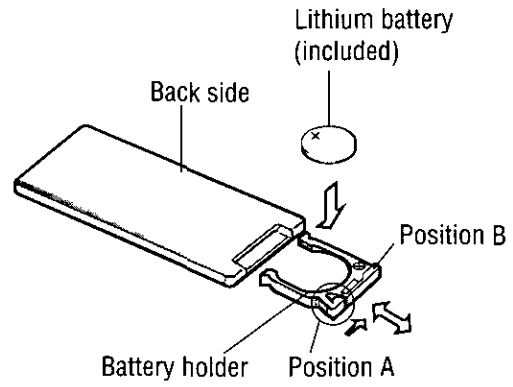

## Battery Notes

Remove and dispose of an old battery immediately.

Battery Information:

- Battery type: Panasonic lithium battery (CR2025) (included)
- Battery life: Approximately 6 months with normal use (at room temperature)

### Caution:

- Improper use of batteries may cause overheating, an explosion or ignition, resulting in injury or a fire. Battery leakage may damage the unit.

- Do not disassemble or short the battery. Do not throw a battery into a fire.
- Keep batteries away from children to avoid the risk of accidents.
- Be careful to the local disposal rules when you dispose of batteries.

## Control Reference Guide

Buttons of the remote control function in the same way as the controls on the main unit of the reference page.

Point the remote control unit at the main unit's sensor (REMOTE).

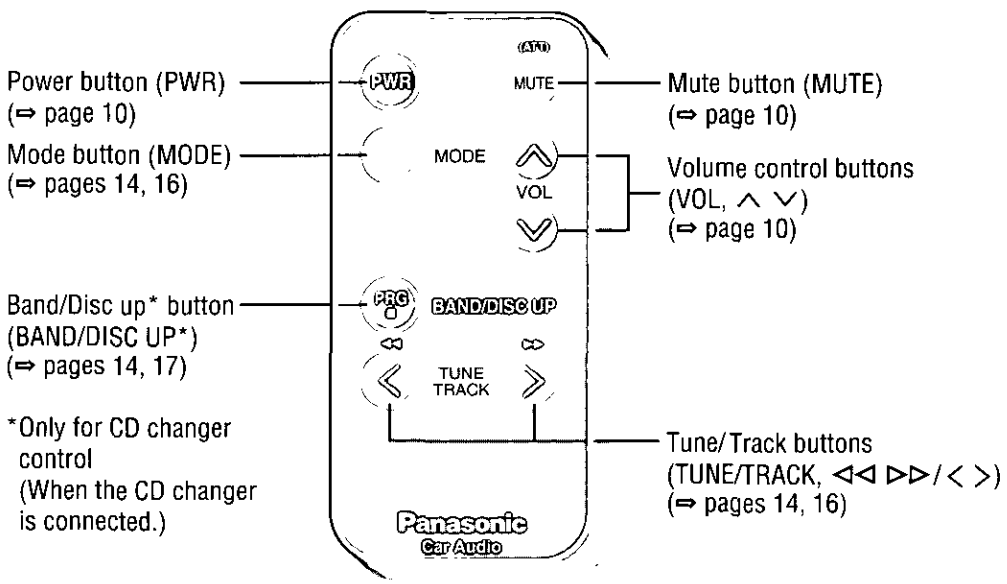

# Installation Guide



## WARNING

This installation information is designed for experienced installers and is not intended for non-technical individuals. It does not contain warnings or cautions of potential dangers involved in attempting to install this product.

Any attempt to install this product in a motor car by anyone other than qualified installer could cause damage to the electrical system and could result in serious personal injury or death.

### Installation Hardware

| No. | Item                          | Diagram | Q'ty |
|-----|-------------------------------|---------|------|
| ①   | Mounting collar               |         | 1    |
| ②   | Hex. nut (5 mmφ)              |         | 1    |
| ③   | Rear support strap            |         | 1    |
| ④   | Tapping screw (5 mmφ × 16 mm) |         | 1    |
| ⑤   | Mounting bolt (5 mmφ)         |         | 1    |
| ⑥   | Power connector               |         | 1    |
| ⑦   | Removable face plate case     |         | 1    |
| ⑧   | Trim plate                    |         | 1    |

If you encounter problems, please consult your nearest professional installer.

#### Caution:

- This unit operates with a 12 V DC negative ground auto battery system only. Do not attempt to use it in any other system. Doing so could cause serious damage.

Before you begin installation, look for the items which are packed with your unit.

- **Warranty Card**... Fill this out promptly.
- **Panasonic Servicenter for Service Directory** ... Keep for future reference in case the product needs servicing.
- **Installation Hardware**... Needed for in-dash installation.

### Required Tools

You'll need a screwdriver, a 1.5 V AA battery, and the following:

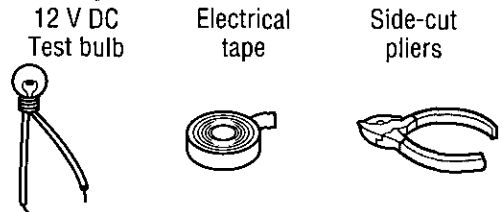

### Overview

This product should be installed by a professional. However, if you plan to install this product yourself, your first step is to decide where to install it. The instructions in these pages will guide you through the remaining steps:

**(Please refer to the "WARNING" statement above.)**

- Identify and label the car wires.
- Connect the car wires to the wires of the power connector.
- Install the unit in the dashboard.
- Check the operation of the unit.

### Dashboard Specifications

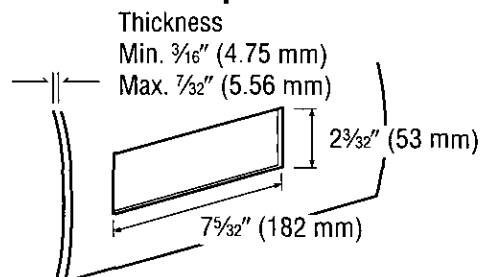

# Installation Guide (Continued)

## □ Identify All Leads

The first step in installation is to identify all the car wires you'll use when hooking up your sound system.

As you identify each wire, we suggest that you label it using masking tape and a permanent marker. This will help avoid confusion when making connections later.

### Note:

- Do not connect the power connector to the stereo unit until you have made all connections. If there are no plastic caps on the stereo hooking wires, insulate all exposed leads with electrical tape until you are ready to use them. Identify the leads in the following order.

### Power Lead

If your car has a radio or is pre-wired for one: Cut the connector wires one at a time from the plug (leaving the leads as long as possible) so that you can work with individual leads.

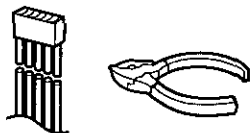

Turn the ignition on to the accessory position, and ground one lead of the test bulb to the chassis.

Touch the other lead of the test bulb to each of the exposed wires from the cut radio connector plug. Touch one wire at a time until you find the outlet that causes the test bulb to light.

Now turn the ignition off and then on. If the bulb also turns off and on, that outlet is the car power lead.

If your car is not wired for an audio unit: Go to the fuse block and find the fuse port for radio (RADIO), accessory (ACC), or ignition (IGN).

### Battery Lead

If your stereo unit has a yellow lead, you will need to locate the car's battery lead. Otherwise you may ignore this procedure. (The yellow battery lead provides continuous power to maintain a clock, memory storage, or other function.)

If your car has a radio or is pre-wired for one: With the ignition and headlights off, identify the car battery lead by grounding one lead of the test bulb to the chassis and checking the remaining exposed wires from the cut radio connector plug.

If your car is not wired for an audio unit: Go to the fuse block and find the fuse port for the battery, usually marked BAT.

### Speakers

Identify the car speaker leads. There are two leads for each speaker which are usually color coded. A handy way to identify the speaker leads and the speaker they are connected with is to test the leads using a 1.5 V AA battery as follows.

Hold one lead against one pole of the battery and stroke the other lead across the other pole. You will hear a scraping sound in one of the speakers if you are holding a speaker lead.

If not, keep testing different lead combinations until you have located all the speaker leads. When you label them, include the speaker location for each.

### Antenna Motor

If your car is equipped with an automatic power antenna, identify the car motor antenna lead by connecting one bulb tester lead to the car battery lead and touching the remaining exposed wires from the cut radio connector plug one at a time. You will hear the antenna motor activate when you touch the correct wire.

### Antenna

The antenna lead is a thick, black wire with a metal plug at the end.

## □ Connect All Leads

Now that you have identified all the wires in the car, you are ready to begin connecting them to the stereo unit wires. The wiring diagram (⇒ pages 25, 26) shows the proper connections and color coding of the leads.

We strongly recommend that you test the unit before making a final installation.

You can set the unit on the floor and make temporary connections to test the unit. Use electrical tape to cover all exposed wires.

### Important:

- Connect the red power lead last, after you have made and insulated all other connections.

### Ground

Connect the black ground lead of the power connector to the metal car chassis.

### Speakers

Connect the speaker wires. See the wiring diagram (⇒ pages 25, 26) for the proper hookups. Follow the diagram carefully to avoid damaging the speakers and the stereo unit.

The speakers used must be able to handle more than 45 W of audio power. If using an optional audio amplifier, the speakers should be able to handle the maximum amplifier output power. Speakers with low input ratings can be damaged. Speaker impedance should measure 4–8 Ω, which is typically marked on most speakers. Lower or higher impedance speakers will affect output and can cause both speaker and stereo unit damage.

### Motor Antenna

Connect the car motor antenna lead to the dark blue motor antenna relay control lead.

### Battery

Connect the yellow battery lead to the correct radio wire or to the battery fuse port on the fuse block.

### Antenna

Connect the antenna by plugging the antenna lead into the antenna receptacle.

### Equipment

Connect any optional equipment such as an amplifier, according to the instructions furnished with the equipment. Leave about 12" (30 cm) of distance between the speaker leads/amplifier unit and the antenna/antenna extension cord. Read the operating and installation instructions of any equipment you will connect to this unit.

### Power

Connect the red power lead to the correct car radio wire or to the appropriate fuse port on the fuse block.

If the stereo unit functions properly with all these connections made, disconnect the wires and proceed to the final installation.

## Final Installation

### Lead Connections

Connect all wires, making sure that each connection is insulated and secure. Bundle all loose wires and fasten them with tape so they will not fall down later. Now insert the stereo unit into the mounting collar.

Congratulations! After making a few final checks, you're ready to enjoy your new auto stereo system.

## Final Checks

1. Make sure that all wires are properly connected and insulated.
2. Make sure that the stereo unit is securely held in the mounting collar.
3. Turn on the ignition to check the unit for proper operation.

If you have difficulties, consult your nearest authorized professional installer for assistance.

## Preparation

- We strongly recommend that you wear gloves for installation work to protect yourself from injuries.
- When bending the mounting tabs of the mounting collar with a screwdriver, be careful not to injure your hands and fingers.

- Disconnect the cable from the negative ⊖ battery terminal (see caution below).
- Unit should be installed in a horizontal position with the front end up at a convenient angle, but not more than 30°.

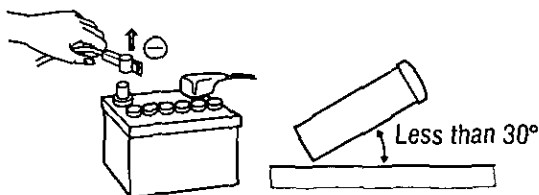

### Caution:

- Do not disconnect the battery terminals of a car with a trip or navigational computer since all user settings stored in memory will be lost. Instead take extra care with installing the unit to prevent shorts.

## Dashboard Installation

### Installation Opening

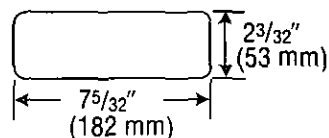

This unit can be installed in any dashboard having an opening as shown above. The dashboard should be 3/16" (4.75 mm)–7/32" (5.56 mm) thick in order to be able to support the unit.

# Installation Guide (Continued)

## Installation Procedures

First complete the electrical connections, and then check them for correctness. (⇒ pages 25, 26)

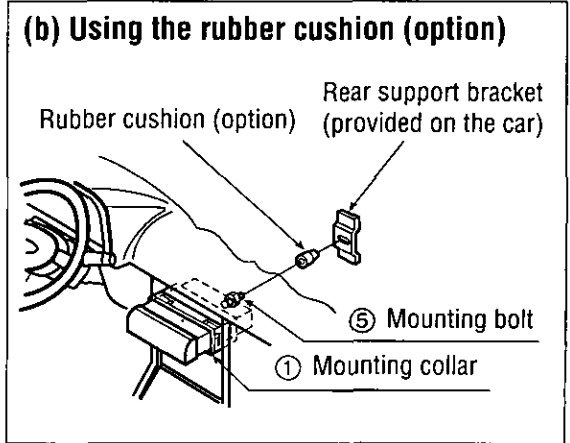
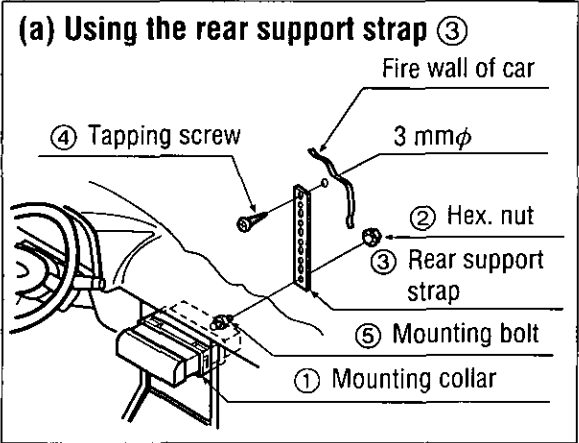
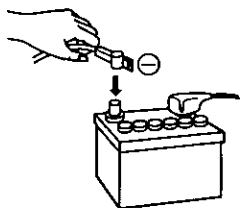
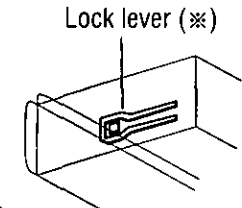
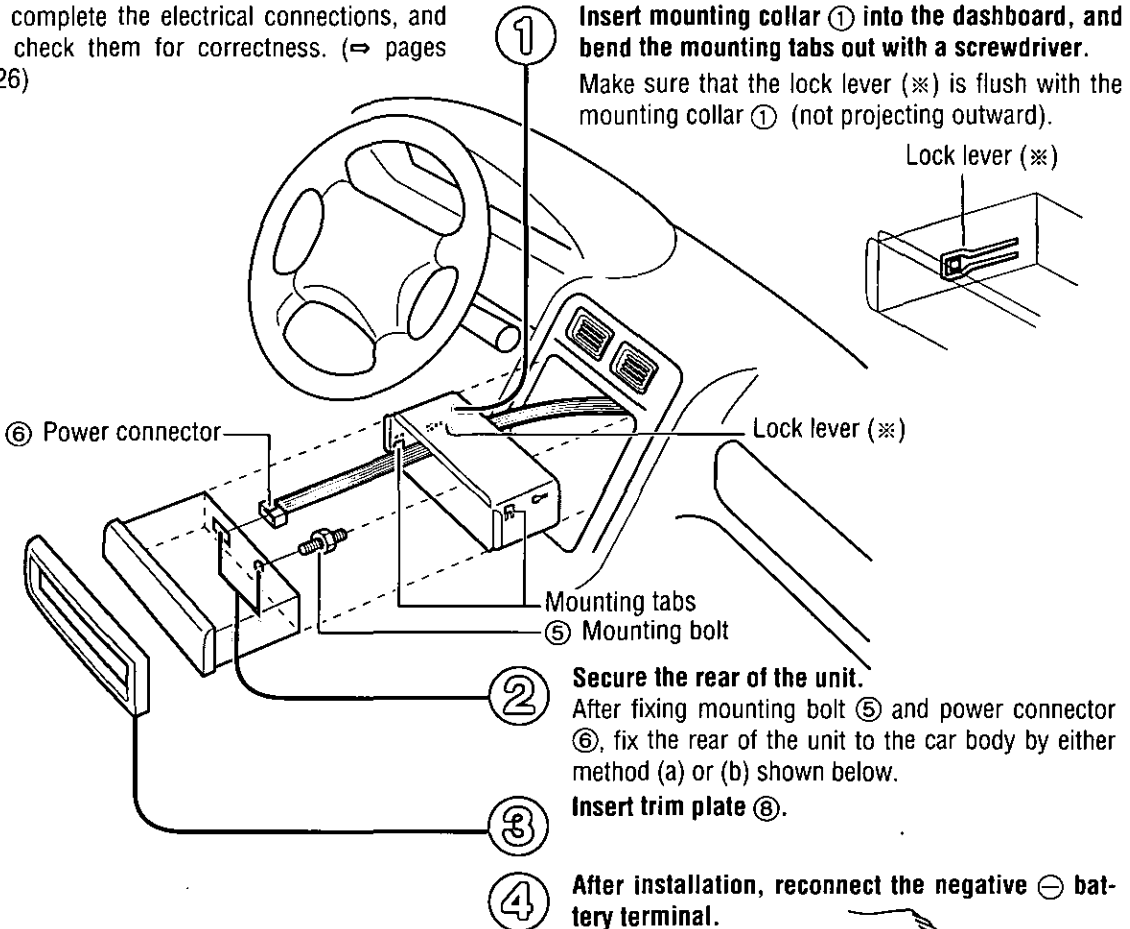

# Remove the Unit

Switch off the power of the unit.

- ① **Remove the removable face plate.**  
 ① Press **[OPEN]**. The removable face plate will be opened.

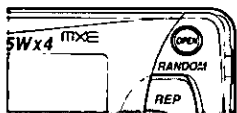

- ② Push the face plate to either the right or left.  
 ③ Pull it out toward you.

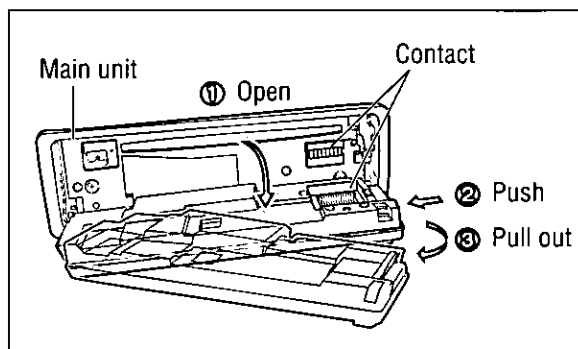

- ② **Remove the trim plate ⑧ with a screwdriver.**

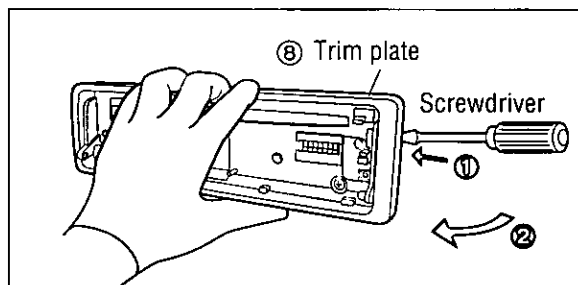

- ③ **Pull out the unit while pushing down the lock lever with a screwdriver.**

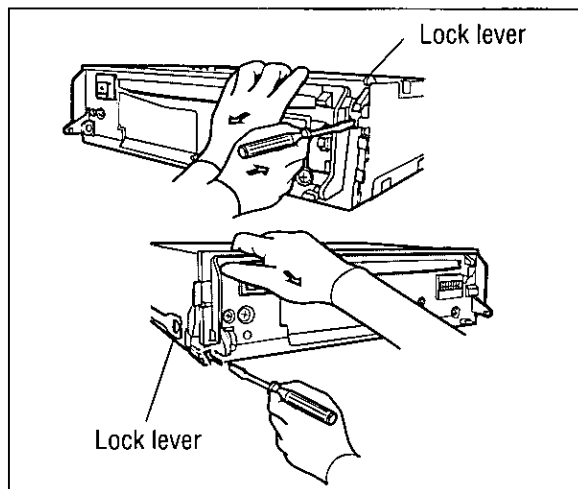

- ④ **Remove the unit pulling with both hands.**

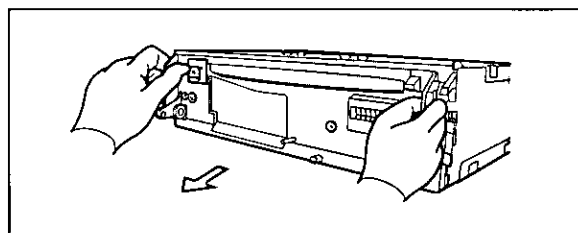

# Anti-Theft System

This unit is equipped with a removable face plate. Removing this face plate makes the radio totally inoperable. The security indicator will blink.

## Place the Removable Face Plate into Case

- ① Switch off the power of the unit.
- ② Remove the removable face plate. (⇒ page 23)
- ③ Gently press the button of the case and open the cover. Place the face plate into the case and take it with you when you leave the car.

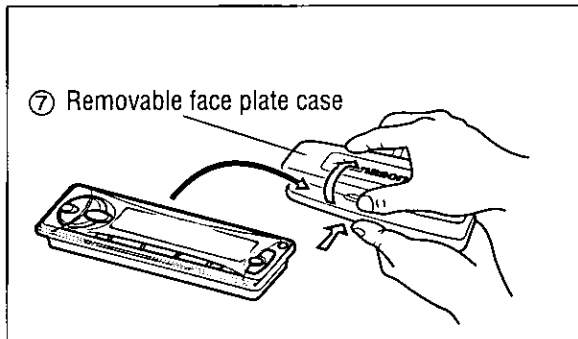

## Install Removable Face Plate

- ① Fit the face plate with its right or left hole on one of the pins provided on the main unit.
- ② Fit the other hold on the other pin applying slight pressure.
- ③ Move the face plate up and down a few times to make sure it is secure. Then close the front panel and press down the right side of the face plate until it clicks into place.

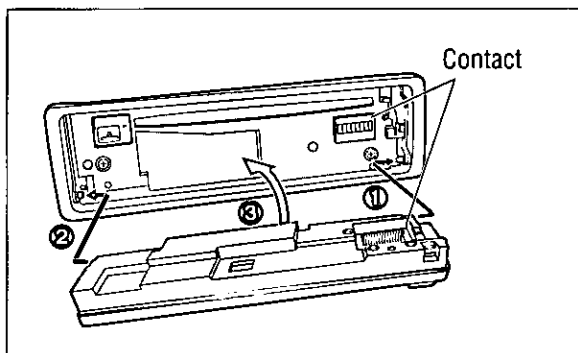

## Security Indicator

The security indicator blinks when the removable face plate is removed from the unit.

Press and hold [SEL] to turn the security indicator on or off. ("LED ON" or "LED OFF").

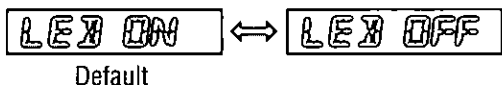

| Display | Security indicator |
|---------|--------------------|
| LED ON  | Blinks             |
| LED OFF | OFF                |

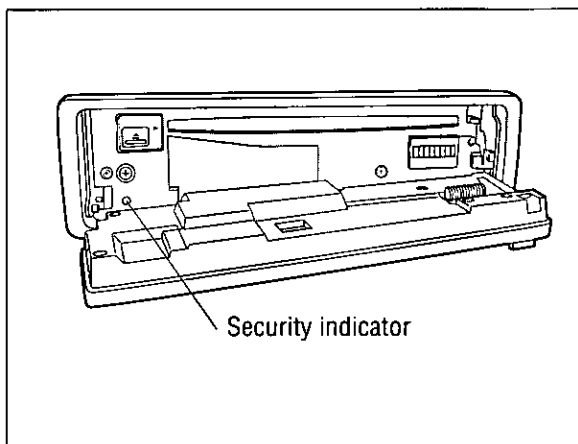

### Cautions:

- This face plate is not water-proof. Do not expose it to water or excessive moisture.
- Do not remove the face plate while driving your car.
- Do not place the face plate on the dashboard or nearby areas where the temperature rises to high level.
- Do not touch the contacts on the face plate or on the main unit, since this may result in poor electrical contacts.
- If dirt or other foreign substances get on the contacts, wipe them off with a clean and dry cloth.
- Do not apply a strong downward force onto the face plate and do not put anything on it while it is open, or it might be damaged.



# Electrical Connections

## Cautions:

- This product is designed to operate of a 12 V DC, negative ground battery system.
- To prevent damage to the unit, be sure to follow the wiring diagram below.
- Remove approx. ¼" (5 mm) of protective covering from the ends of the leads before connecting.
- Do not insert the power connector into the unit until the wiring is completed.
- Be sure to insulate any exposed wires from a possible short-circuit from the car chassis. Bundle all cables and keep cable terminals free from touching any metal parts.
- Remember, if your car has a drive computer or a navigation computer, the data of its memory may be erased when the battery terminals are disconnected.

## Accessory used for wiring

| No. | Item            | Q'ty |
|-----|-----------------|------|
| ⑥   | Power connector | 1    |

## Recommended external amplifier combination (example)

- Pre-amp out (rear/front) [CY-M9054 (4 channels system)]
- Subwoofer out [CY-M9054 (2 channels system) or CY-M7052 (1 channel system)]

## Wiring Diagram Only for CQ-DFX302U

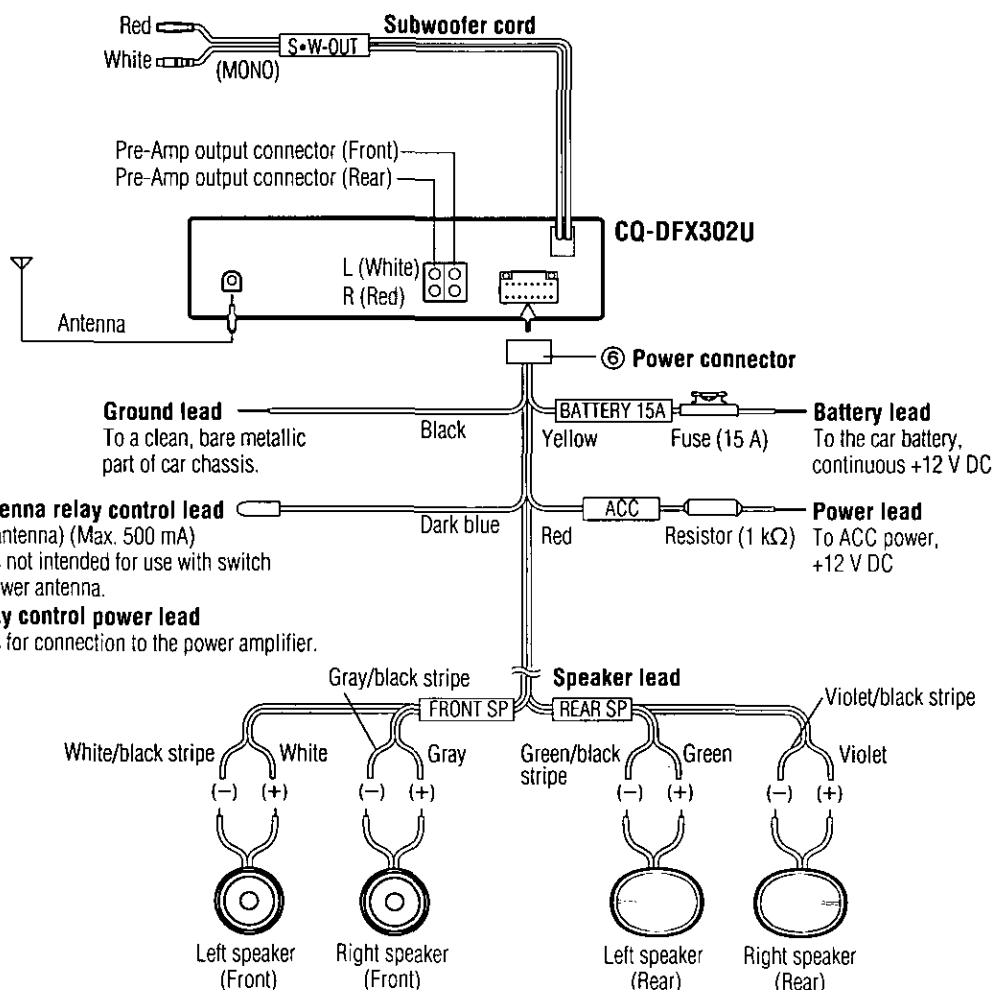

# Electrical Connections (Continued)

## Wiring Diagram Only for CQ-DF402U

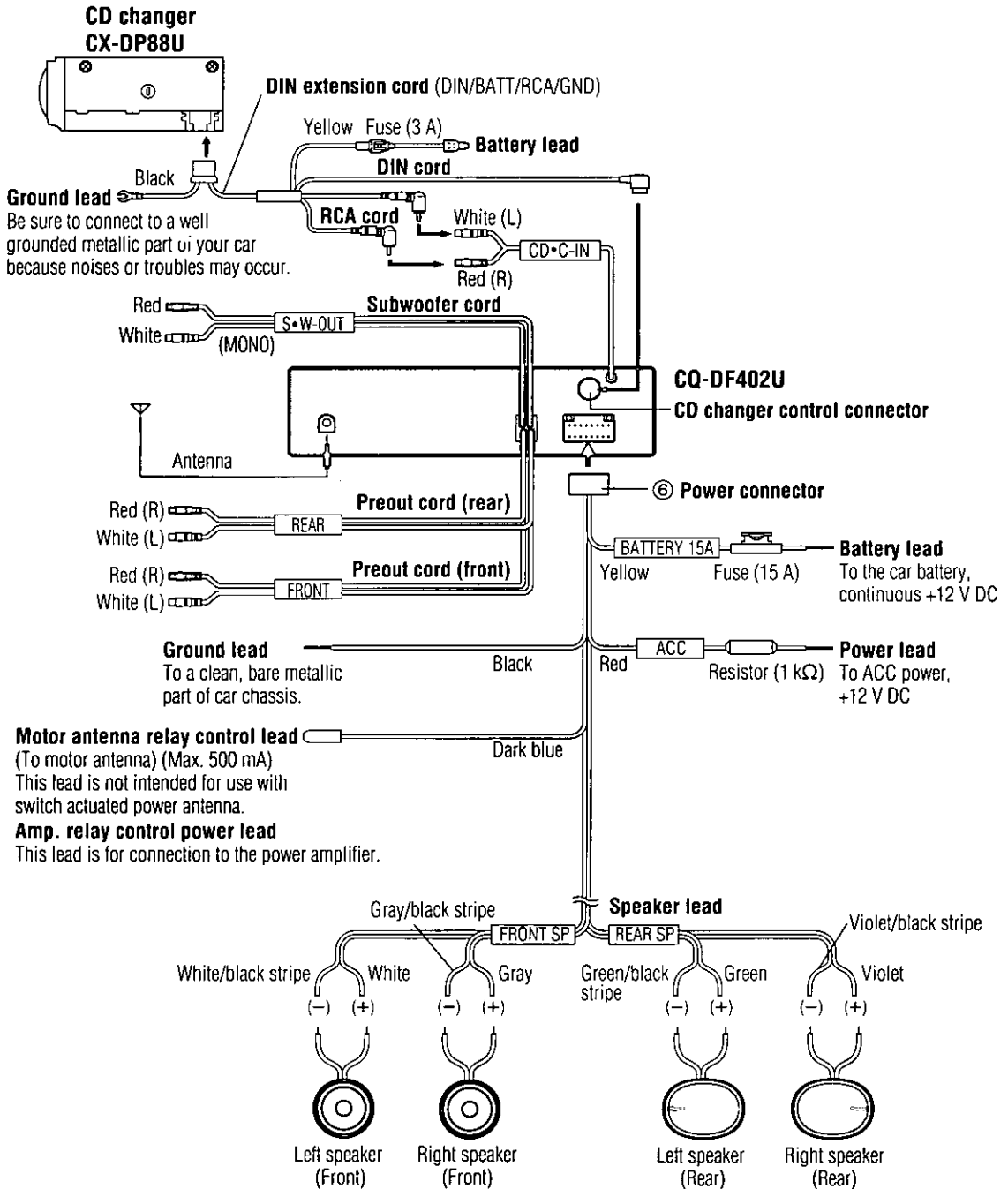

# Troubleshooting

## Preliminary Steps

Check and take steps as described in the tables below.

## If You Suspect Something Wrong

Immediately switch power off.

Disconnect the power connector and check that there is neither smoke nor heat from the unit before asking for repairs. Never try to repair the unit by yourself because it is dangerous to do so.

### Cautions:

- Do not use the unit if it malfunctions or if there is something wrong.
- Do not use the unit in abnormal condition, for example, without sound, or with smoke or foul smell, can cause ignition or electric shock. Immediately stop using it and call the store where you purchased it.

## Troubleshooting Tips

### □ Common

#### Trouble

#### Cause/Step

No power.



Car's engine switch is not on.  
⇒ Turn your car's ignition switch to ACC or ON.

Cables are not correctly connected.  
⇒ Connect cables correctly.

Battery cable is not correctly connected.  
⇒ Connect the battery cable to the terminal that is always active.

Accessory cable is not correctly connected.  
⇒ Connect the accessory cable to your car's ACC source.

Grounding wire is not correctly connected.  
⇒ Connect the grounding wire to a metal part of the car.

Fuse is burnt.  
⇒ Call the store where you purchased the unit, or your nearest Servicenter (see the attached sheet) and ask for fuse replacement.

Mute is set to ON.  
⇒ Set it to OFF.

No sound.



Cables are not correctly connected.  
⇒ Connect cables correctly.

Condensation (dew)  
⇒ Wait for a while before use.

### □ Radio

Much noise in FM stereo and monaural broadcasts.



Station is too far, or signals are too weak.  
⇒ Select other stations of higher signal level.

Preset station is reset.



Battery cable is not correctly connected.  
⇒ Connect the battery cable to the terminal that is always live.

# Troubleshooting (Continued)

## □ CD

| Trouble   | Cause/Step   |
|---|--|
| Disc is in the CD compartment but no sound is made, or disc is ejected automatically. | Disc is upside down.<br>⇒ <b>Place disc in the correct direction, and the label side up.</b>   |
|   | <ul style="list-style-type: none"> <li>○ Disc is dirty.</li> <li>○ Disc has scratches.</li> </ul> ⇒ <b>Clean disc, referring to the section on "Notes on CD/CD media (CD-R, CD-RW)".</b>   |
|   | A disc that has data other than CD-DA type is loaded.<br>⇒ <b>Discs that have CD-DA type data should be used.</b>  |
|   | ⇒ <b>The unit may not successfully play back a CD-R/RW that is made in combination of writing software, a CD recorder (CD-R/RW drive) and a disc which are incompatible one another. Refer to instructions for the concerned devices for details.</b>  |
| Sound skips, bad sound quality. (e.g. caused by noise)                                | <ul style="list-style-type: none"> <li>○ Disc is dirty.</li> <li>○ Disc has scratches.</li> </ul> ⇒ <b>Clean disc, referring to the section on "Notes on CD/CD media (CD-R, CD-RW)".</b>   |
|   | ⇒ <b>The unit may not successfully play back a CD-R/RW that is made in combination of writing software, a CD recorder (CD-R/RW drive) and a disc which are incompatible one another. Refer to instructions for the concerned devices for details.</b>  |
| Sound skips due to vibration.   | Mounting angle is over 30°.<br>⇒ <b>Adjust mounting angle to less than 30°.</b>  |
|   | Instable mounting.<br>⇒ <b>Mount the unit securely with the mounting parts, referring to the section on installation.</b>  |
| Disc is not ejected.  | <ul style="list-style-type: none"> <li>○ Disc is defective.</li> <li>○ Mechanical trouble.</li> </ul> ⇒ <b>Press [OPEN] to open the panel and press [△] (EJECT). If normal operation is not restored yet, call the store where you purchased the unit or the nearest Servicenter to ask for repairs.</b> |
| Time is counted but no sound comes out.   | The first track of a mix mode disc was reproduced. (Mix mode is a format in which data except music is recorded on the first track and music data is recorded on other than the first track in a session.)<br>⇒ <b>Play back music data recorded on other than the first track.</b>                      |

## □ Sound Setting

|   |  |
|---|--|
| No sound from left, right, front or rear speakers.      | Left and right balance, or front and rear balance is off on one side.<br>⇒ <b>Adjust balance/fader mode as appropriate.</b>  |
|   | Cables are not correctly connected.<br>⇒ <b>Connect the cables correctly.</b>  |
| Left and right sounds are reversed in stereo listening. | The right speaker wire is connected to the left speaker and the left speaker wire to the right speaker.<br>⇒ <b>Connect the speaker wires to the correct ones.</b> |

## Remote Control

Trouble

Cause/Step

Buttons are invalid for operation.



- Battery poles (+) (-) are reversed.  
 ⇒ Insert the battery correctly.
- Wrong the battery.  
 ⇒ Check the battery.
- Battery has run down.  
 ⇒ Replace the battery.
- Remote control is in the wrong direction.  
 ⇒ Direct the remote control at sensor (REMOTE) on the panel.

## Error Display Messages

### CD

Display

Cause/Step

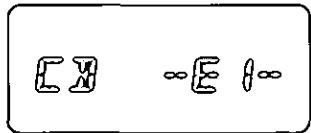

- Disc is dirty, or is upside down.
- A disc that has data other than CD-DA type is loaded.
- ⇒ Press [OPEN] to open the front panel, and then press [▲] (EJECT) to eject the disc.

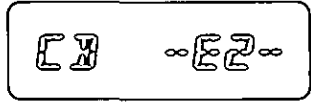

- Disc has scratches.
- ⇒ Press [OPEN] to open the front panel, and then press [▲] (EJECT) to eject the disc.

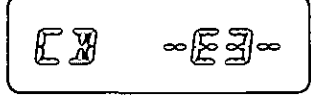

- No operation by some cause.
- ⇒ Turn off the car engine (ACC off) and remove the fuse from the battery lead (yellow) for 1 minute. Then reinstall the fuse.

### CD Changer

Only for CO-DF402U



- Disc is dirty, or is upside down.
- A disc other than a music CD (CD-DA type) is loaded.
- ⇒ Select the next available compact disc.

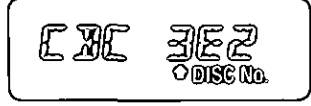

- Disc has scratches.
- ⇒ Select the next available compact disc.

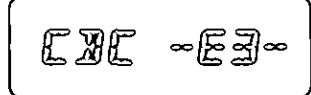

- No operation by some cause.
- ⇒ Press [RESET] on the CD changer (optional).

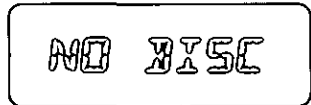

- No disc in the changer (magazine).
- ⇒ Insert discs into the changer (magazine).

#### Notes:

- There may be cases where the disc numbers affected by an error are displayed before "E1" or "E2".
- Displays and the steps to be taken for errors vary in part from changer to changer. For details, refer to the operating instructions for the changer used.

# Maintenance

## Care of the Unit

### Cleaning this Unit

Use a dry, soft cloth to wipe.

### Caution on Cleaning

Never use solvents such as benzine, thinner as they may mar the surface of the unit.

## Notes on CD/CD Media (CD-R, CD-RW)

**Do not play any ordinary music CDs with labels other than this one.**



### How to hold the disc

- Do not touch the underside of the disc.
- Do not scratch the disc.
- Do not bend disc.
- When not in use, keep the disc in the case.

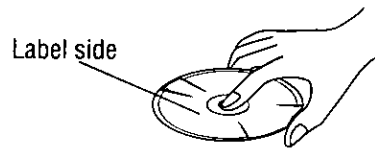

### Do not use irregular shaped discs.

### Do not leave discs on the following places:

- Direct sunlight
- Near car heaters
- Dirty, dusty and damp areas
- Seats and dashboards



Do not use irregular shaped discs.

<Right>



<Wrong>

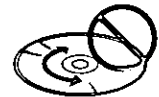

### Disc cleaning

Use a dry, soft cloth to wipe from the center outward.

### Caution on new discs

A new disc may have rough edges on its inner and outer perimeter. These may cause malfunction.

Remove the rough edges using a pencil, etc.

Rough edges

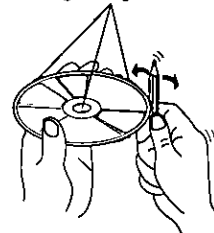

### Do not attach any seals or labels to your discs.

Do not write on the disc label in a heavy pen or ball-point pen stroke.

## Notes on CD-Rs/RWs

- You may have trouble playing back some CD-R/RW discs recorded on CD recorders (CD-R/RW drives), either due to their recording characteristics or dirt, fingerprints, scratches, etc. on the disc surface.
- CD-R/RW discs are less resistant to high temperatures and high humidity than ordinary music CDs. Leaving them inside a car for extended periods may damage them and make playback impossible.
- The unit may not successfully play back a CD-R/RW that was made by the combination of writing software, a CD recorder (CD-R/RW drive) and a disc if they are incompatible one another.
- This player cannot play CD-R/RW discs if the session is not closed.
- This player cannot play the CD-R/RW discs which contains other than CD-DA data.
- Be sure to observe the instructions of CD-R/RW disc for handling it.

## Maintenance

Your product is designed and manufactured to ensure a minimum of maintenance. Use a soft cloth for routine exterior cleaning. Never use benzene, thinner or other solvents.

## Product Servicing

If the suggestions in the charts do not solve the problem, we recommend that you take it to your nearest authorized Panasonic Servicenter. The product should be serviced only by a qualified technician.

## Replacing the Fuse

Use fuses of the same specified rating (15 A). Using different substitutes or fuses with higher ratings, or connecting the unit directly without a fuse, could cause fire or damage to the stereo unit.

**If the replacement fuse fails, contact your nearest Panasonic Servicenter for service.**

# Specifications

### General

|                             |   |
|-----------------------------|---|
| Power supply:               | 12 V DC (11 V–16 V),<br>test voltage 14.4V,<br>negative ground                          |
| Current consumption:        | Less than 2.2 A<br>(CD play mode;<br>0.5 W×4 channels)                                  |
| Maximum power output:       | 45 W×4 channels at<br>400 Hz, Volume<br>control maximum                                 |
| Tone adjustment range:      |   |
| Bass:                       | ±12 dB at 100 Hz  |
| Treble:                     | ±12 dB at 10 kHz  |
| Suitable speaker impedance: | 4–8 Ω   |
| Pre-Amp output voltage:     | 2.0 V (CD play mode;<br>1 kHz, 0 dB)  |
| Subwoofer output voltage:   | 2.0 V   |
| Output impedance:           | 200 Ω   |
| Dimensions (W×H×D):         | 7"×1 <sup>15</sup> / <sub>16</sub> "×5 <sup>7</sup> / <sub>8</sub> "<br>(178×50×150 mm) |
| Weight:                     | 3 lbs. 5 oz (1.5 kg)  |

### FM Stereo Radio

|                                |                              |
|--------------------------------|------------------------------|
| Frequency range:               | 87.9 MHz–107.9 MHz           |
| Usable sensitivity:            | 11.0 dBf.<br>(1.25 μV, 75 Ω) |
| 50 dB quieting sensitivity:    | 15.2 dBf.<br>(1.6 μV, 75 Ω)  |
| Frequency response:            | 30 Hz–15 kHz<br>(±3 dB)      |
| Alternate channel selectivity: | 75 dB                        |
| Stereo separation:             | 42 dB (1 kHz)                |
| Image response ratio:          | 75 dB                        |
| IF response ratio:             | 100 dB                       |
| Signal/noise ratio:            | 70 dB                        |

### AM Radio

|                     |                                |
|---------------------|--------------------------------|
| Frequency range:    | 530 kHz–1 710 kHz              |
| Usable sensitivity: | 28 dB/μV<br>(25 μV, S/N 20 dB) |

### CD Player

|                            |                                       |
|----------------------------|---------------------------------------|
| Sampling frequency:        | 32 times oversampling                 |
| DA converter:              | MASH • 1 bit/<br>4 DAC system         |
| Error correction system:   | Panasonic super<br>decoding algorithm |
| Pick-up type:              | Astigma 3-beam                        |
| Light source:              | Semiconductor laser                   |
| Wave length:               | 780 nm                                |
| Frequency response:        | 20 Hz–20 kHz<br>(±1 dB)               |
| Signal/noise ratio:        | 96 dB                                 |
| Total harmonic distortion: | 0.01 % (1 kHz)                        |
| Wow and flutter:           | Below measurable<br>limits            |
| Channel separation:        | 75 dB                                 |

Above specifications comply with EIA standards.

#### Note:

- Specifications and the design are subject to modification without notice due to improvements in technology.

# Commandes d'alimentation et de son

## Alimentation

Tournez la clé dans le démarreur jusqu'à ce que le témoin de l'accessoire s'allume.

Mise sous tension: Appuyez sur [SOURCE] (PWR).

Mise hors tension: Appuyez de nouveau sur [SOURCE] (PWR) et maintenez enfoncé.



### Remarque:

- Lorsque l'appareil est mis sous tension pour la première fois, un message de démonstration apparaît sur l'affichage.

Pour annuler l'affichage, appuyez sur [DISP].

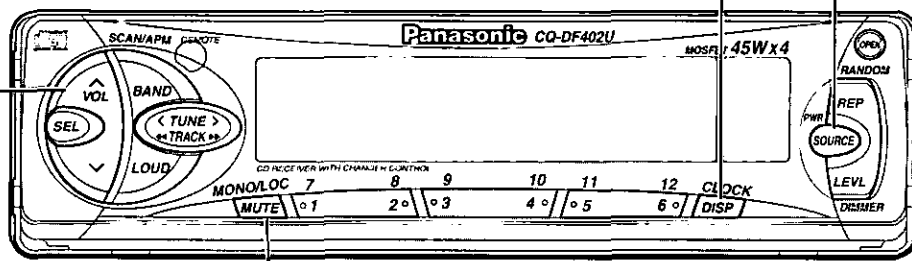

## Volume

[^ VOL]: Haut

[v VOL]: Bas

Appuyez et maintenez enfoncé pour un ajustement rapide.

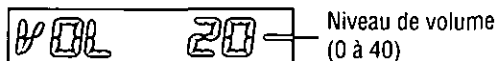

## Coupure du son

Appuyez sur [MUTE] pour couper le son complètement.

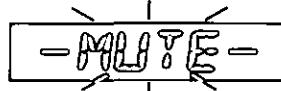

Appuyez de nouveau sur [MUTE] pour annuler.

### Circuit de protection plein volume:

Lorsque l'appareil est mis hors tension et de nouveau sous tension, le volume s'élève lentement jusqu'au niveau précédent.

Le circuit de protection plein volume ne fonctionne pas lorsque le niveau de volume est réglé sur une position inférieure à 20 sur l'affichage.



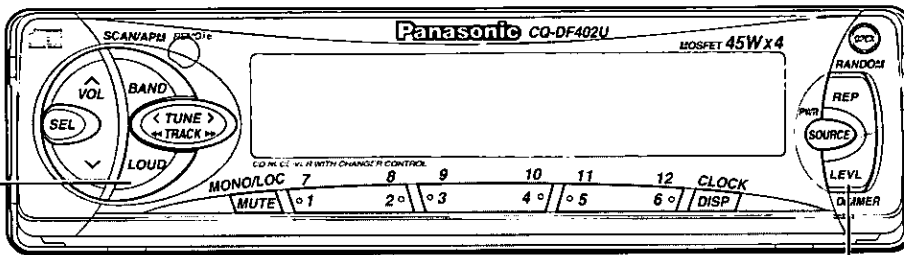

## Compensateur physiologique

Appuyez sur [LOUD] pour améliorer les tonalités graves et aiguës à volume bas ou moyen.

LOUD

Appuyez de nouveau sur [LOUD] pour annuler.

## Décibelmètre

Lorsque l'appareil est sous tension, le niveau des sources sonores, telles que la radio et le CD, s'affiche.

Appuyez sur [LEVEL] pour changer l'affichage du décibelmètre.

(Valeur par défaut)

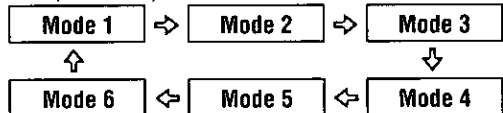

## Gradateur

Appuyez sur [LEVEL] (DIMMER) et maintenez enfoncé pendant plus de 2 secondes pour changer le niveau de gradateur.

(Valeur par défaut)

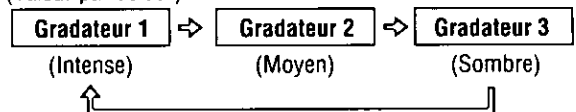

## Mode audio (Graves/Aigus/Balance/Équilibre/Extrêmes-graves)

1 Appuyez sur [SEL] pour sélectionner le mode audio.

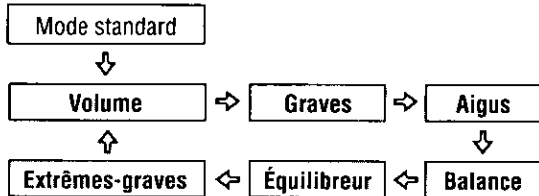

**Remarque:**

- Si aucune opération n'est effectuée pendant plus de 5 secondes en mode audio (2 secondes en mode volume), l'affichage retourne en mode standard.

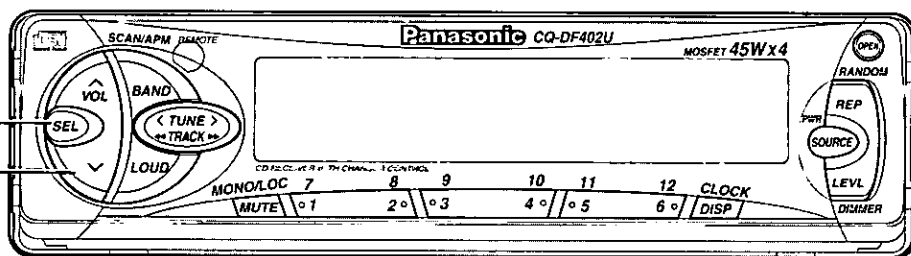

2 Appuyez sur [^ VOL] ou [v VOL] pour changer chaque niveau.

**Graves:**

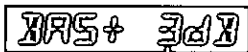

Gamme de réglage: -12 dB à +12 dB

**Aigus:**

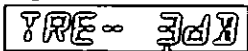

Gamme de réglage: -12 dB à +12 dB

**Balance:**

R (haut-parleur droit) ou L (haut-parleur gauche)

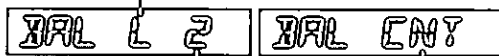

Gamme de réglage: 1 à 15 Centre de balance

**Équilibre:**

F (haut-parleur avant) ou R (haut-parleur arrière)



Gamme de réglage: 1 à 15 Centre d'équilibre

**Volume d'extrêmes-graves:**

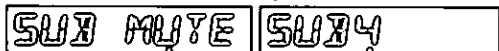

Niveau de volume d'extrêmes-graves: de MUTE (0) à 8  
Valeur par défaut

## Fonctionnement de base de l'horloge

L'horloge utilise un cycle de 12 heures.

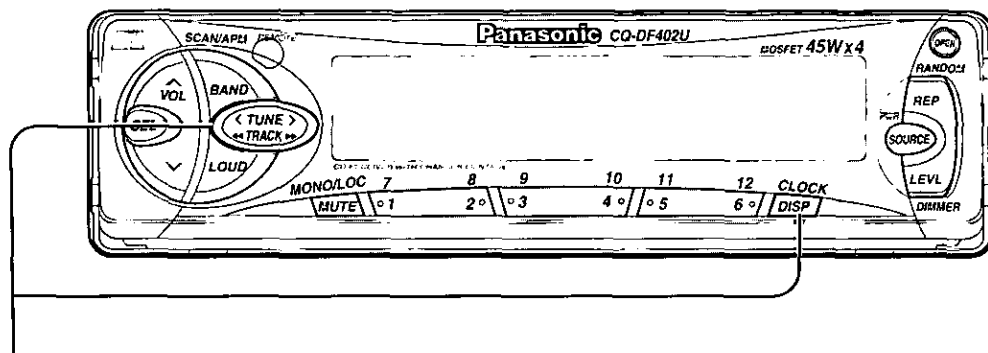

### Temps initial

- ① Appuyez sur [DISP] (CLOCK).

REBUS ?

#### Heures

- ② Appuyez sur [DISP] (CLOCK) et maintenez enfoncé.

- 12:00 (Les heures clignotent.)

- ③ Appuyez sur [< TUNE] ou [> TUNE].

- 8:00 (Réglage des heures)

#### Minutes

- ④ Appuyez sur [DISP] (CLOCK).

8:00- (Les minutes clignotent.)

- ⑤ Appuyez sur [< TUNE] ou [> TUNE].

8:15- (Réglage des minutes)

- ⑥ Appuyez sur [DISP] (CLOCK).

8:15 (Fin)

#### Remarque :

- Appuyez sur [< TUNE] ou [> TUNE] et maintenez enfoncé pour changer les chiffres rapidement.

### Affichage de l'horloge

Appuyez sur [DISP] (CLOCK) pour commuter sur l'affichage de l'horloge.

#### En mode de syntonisateur :

FM 1 87.9 ↔ 8:15  
Station émettrice Affichage de l'horloge

#### En mode de lecteur (changeur) CD :

02 0' 18 ↔ 8:15  
Temps de lecture Affichage de l'horloge

#### Lorsque l'alimentation est coupée :

8:15 ↔ [ ]  
Affichage de l'horloge Pas d'affichage

#### Remarque :

- La touche [DISP] (CLOCK) ne fonctionne pas lorsque le lecteur CD ou le changeur de CD est réglé sur le mode de lecture par balayage. Annulez le mode de lecture par balayage avant d'appuyer sur [DISP] (CLOCK).

### Remise à l'heure

Appuyez sur [DISP] (CLOCK) et maintenez enfoncé pendant plus de 2 secondes pour activer le mode de réglage de l'heure afin de remettre l'horloge à l'heure. Puis, répétez les étapes ③ à ⑥.

# Fonctionnement de base de la radio

## ① Sélection de mode

Appuyez sur [SOURCE] pour passer au mode radio.

Source

Radio

Lecteur CD

(Lorsqu'un CD est inséré.)

Commande de changeur de CD

CQ-DF402U seulement  
(Lorsqu'un changeur de CD est raccordé.)

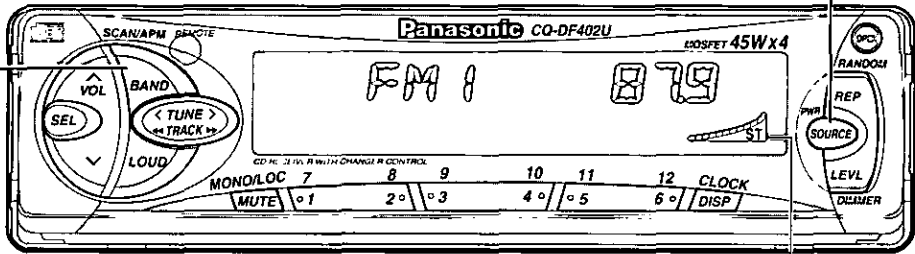

Indicateur FM stéréo

## ② Bande

Appuyez sur [BAND] pour changer de bande.

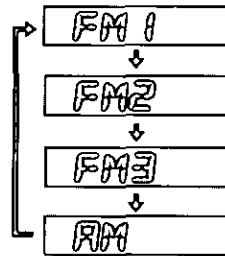

## ③ Syntonisation manuelle

[> TUNE]: Fréquence plus élevée

[< TUNE]: Fréquence plus basse

## Syntonisation par recherche

Appuyez et maintenez enfoncé ...

[> TUNE]: Fréquence plus élevée

[< TUNE]: Fréquence plus basse

La syntonisation s'arrêtera automatiquement lorsque les signaux de la station émettrice suivante seront captés.

## ④ Sélection Mono/Local

**MONO:** Le bruit est considérablement réduit lorsque des signaux faibles sont captés d'une station émettrice FM.

**LOCAL:** Seuls les signaux forts des stations sont recherchés en syntonisation par recherche, tandis qu'avec le réglage LOCAL OFF (désactivé), les signaux relativement faibles sont également recherchés.

**Diffusion FM:**

Appuyez sur [MUTE] (MONO/LOC) et maintenez enfoncé pour changer de mode.

Relâchez au mode désiré.

**Diffusion AM:**

Appuyez sur [MUTE] (MONO/LOC) et maintenez enfoncé pour activer et désactiver le mode LOCAL.

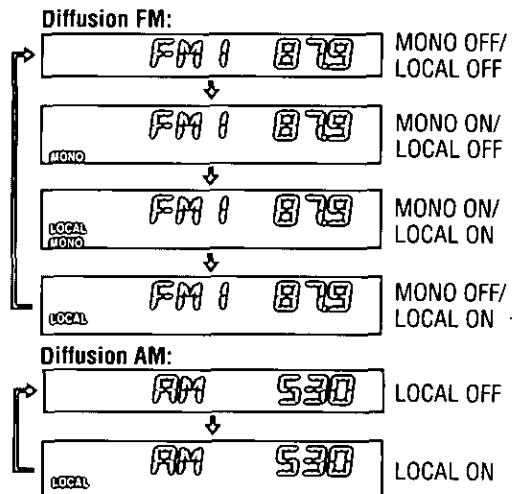

## Réglage de station mémorisée

Jusqu'à 6 stations peuvent être sauvegardées dans chacune des mémoires de station mémorisée FM1, FM2, FM3 et AM.

### Précaution:

- Pour des raisons de sécurité, n'essayez jamais de mémoriser des stations tout en conduisant.

### ① Bande

Appuyez sur **[BAND]** pour sélectionner la bande désirée.  
(⇒ page 36)

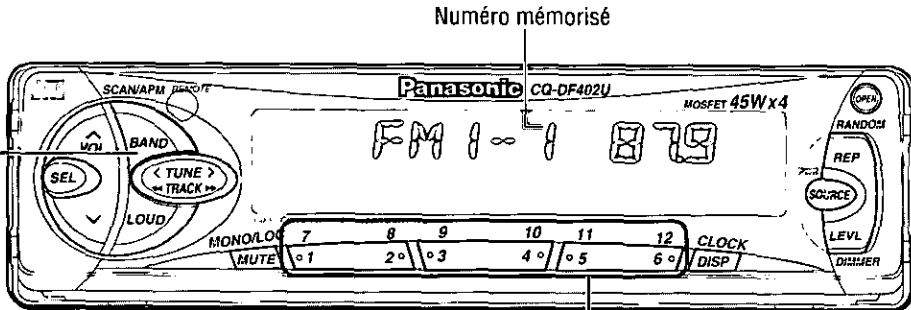

### ② Mémorisation automatique de station

Appuyez sur **[BAND]** (APM) et maintenez enfoncé pendant plus de 2 secondes (mémorisation automatique).

- Les 6 stations disponibles dont les signaux sont les plus forts seront automatiquement sauvegardées en mémoire sous les touches de mémorisation [1] à [6].
- Une fois réglées, les stations mémorisées sont balayées successivement pendant 5 secondes chacune.

#### Remarque:

- Les stations mémorisées manuellement sur la bande sélectionnée seront effacées.

### Mémorisation manuelle de station

- ① Utilisez la syntonisation manuelle ou la syntonisation par recherche pour trouver une station. (⇒ page 36)
- ② Appuyez sur l'une des touches de mémorisation [1] à [6] et maintenez-la enfoncée jusqu'à ce que l'affichage clignote une fois.

### ③ Syntonisation d'une station mémorisée

Appuyez sur la touche de mémorisation [1] à [6] correspondante pour syntoniser une station mémorisée.

#### Remarque:

- Vous pouvez changer le réglage de la mémoire en répétant la procédure ci-dessus.

# Fonctionnement de base du lecteur CD et du changeur CD

## Précautions:

- Seuls les CD de 5 po (12 cm) et les disques CD-R ou CD-RW qui contiennent des données de format CD-DA sont utilisables avec cet appareil.
- Cet appareil ne prend pas en charge l'affichage des informations textuelles de CD.
- Cet appareil ne prend pas en charge la lecture des disques MP3.
- Référez-vous à la page 41 pour les remarques relatives aux CD-R/RW.
- Cet appareil n'est conçu pour aucun CD de 8 cm.
- Si vous insérez un CD de 8 cm et ne pouvez pas l'éjecter, éteignez une fois les accessoires du véhicule et rallumez-les, puis appuyez sur [△] (EJECT).

FRANCOIS 7

## Insertion de disque et lecture

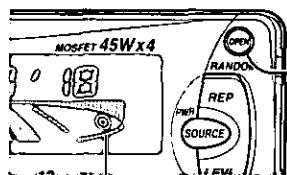

S'allume lorsque le disque est inséré.

△ (EJECT) Côté étiqueté

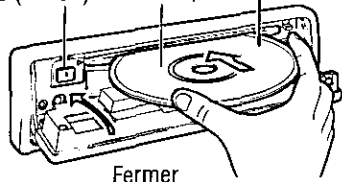

Fermer

### 1 Ouvrez le panneau avant.

Appuyez sur [OPEN] pour ouvrir le panneau avant.

### 2 Insérez le disque.

La lecture commence automatiquement une fois que le lecteur a identifié le disque inséré en tant que CD audio ordinaire. (Si vous insérez un CD-R ou CD-RW contenant des données enregistrées dans le format CD-DA des CD audio ordinaires, le lecteur l'identifie comme un CD audio ordinaire.)

Fermez le panneau avant manuellement.

## Arrêt et éjection de disque

Appuyez sur [△] (EJECT) pour arrêter la lecture du CD et éjecter le disque.

### Quand un disque CD se trouve dans le lecteur

Appuyez sur [SOURCE] pour passer au mode de lecture de CD.

## Écoute d'un CD

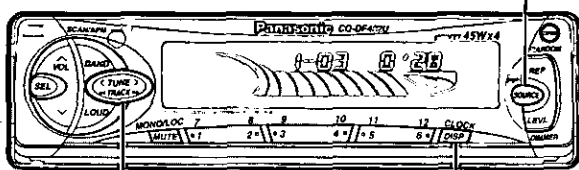

## Sélection de mode

Appuyez sur [SOURCE] pour passer au mode de lecteur de CD ou de changeur de CD.

### Source

Radio

↓

Lecteur CD

(Lorsqu'un CD est inséré.)

↓

Commande de changeur de CD

CQ-DF402U seulement  
(Lorsqu'un changeur de CD est raccordé.)

## Sélection de plage

- [>> TRACK]: Avance à la plage suivante.
- [<<< TRACK]: Retour au début de la plage actuelle.
- Retour à la plage précédente. (Appuyez deux fois.)

## Recherche de plage

- Appuyez et maintenez enfoncé ...
- [>>> TRACK]: Défilement avant rapide
- [<<<< TRACK]: Défilement arrière rapide
- Relâchez pour revenir en lecture ordinaire de CD ou de changeur de CD.

## Changement d'affichage

Appuyez sur [DISP] pour commuter sur l'affichage de l'horloge.

### Lecteur CD:

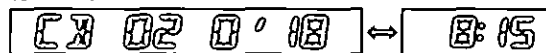

Numéro de plage/  
Temps de lecture de la plage

Affichage de  
l'horloge

### Changeur de CD:

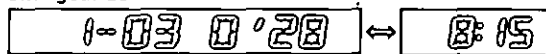

Numéro de disque/Numéro de plage/  
Temps de lecture de plage

Affichage de  
l'horloge



CO-DF402U seulement

Remarques:

- Les fonctions du changeur de CD sont conçues pour l'unité de changeur de CD Panasonic (en option).
- Cet appareil ne prend pas en charge la lecture des CD-ROM, CD-R et CD-RW par le changeur CD. Ne l'utilisez que pour écouter des CD audio ordinaires.



### Sélection directe de page

- Appuyez sur une touche de numéro de page de [1] à [6]. La lecture de la page correspondante commence.
- Appuyez sur une touche de numéro de page de [7] à [12] ([1] à [6]) et maintenez-la enfoncée pendant plus d'une seconde. La lecture de la page correspondante commence.

### Sélection directe d'un disque

- Appuyez sur une touche de numéro de disque de [1] à [6]. La lecture du disque correspondant commence.
- Appuyez sur une touche de numéro de disque de [7] à [12] ([1] à [6]) et maintenez-la enfoncée pendant plus d'une seconde. La lecture du disque correspondant commence.

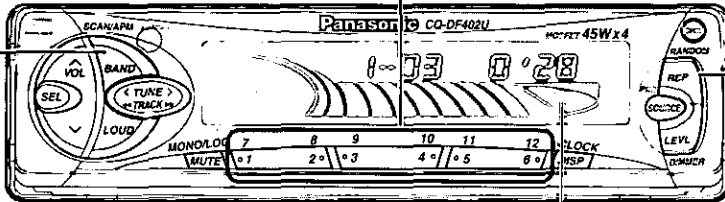

Lecture de page par balayage  
Lecture de disque par balayage

S'allume lorsqu'un magasin se trouve dans le changeur.

Lecture de page aléatoire  
Lecture de page en reprise

#### Lecture de page aléatoire



- Appuyez sur [REP] (RANDOM) et maintenez enfoncé pendant plus de 2 secondes. Toutes les pages (de tous les disques du magasin\*) sont lues, en ordre aléatoire. (\*Changeur CD seulement)
- Appuyez sur [REP] (RANDOM) et maintenez enfoncé de nouveau pour annuler.

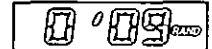

#### Lecture de page en reprise



- Appuyez sur [REP]. La page actuelle est répétée.
- Appuyez sur [REP] de nouveau pour annuler.

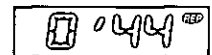

#### Lecture de page par balayage



- Appuyez sur [BAND] (SCAN). Les 10 premières secondes de chacune des pages du disque sont lues, en séquence.
- Appuyez sur [BAND] (SCAN) de nouveau pour annuler.

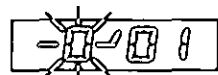

#### Lecture de disque par balayage



- Appuyez sur [BAND] (SCAN) et maintenez enfoncé pendant plus de 2 secondes. La première page de tous les disques du magasin est lue pendant 10 secondes.
- Appuyez sur [BAND] (SCAN) et maintenez enfoncé de nouveau pour annuler.



FRANÇAIS 8

# Préparation de la télécommande

## Installation de la pile

- ① Retirez le porte-pile.  
Tirez le porte-pile par la partie B en poussant la partie A dans le sens indiqué par la flèche.
- ② Installez la pile sur le porte-pile.  
Mettez la pile neuve en place en vous assurant que le signe (+) se trouve sur le dessus, tel qu'indiqué sur l'illustration.
- ③ Réinsérez le porte-pile.  
Repoussez le porte-pile jusqu'à sa position d'origine.

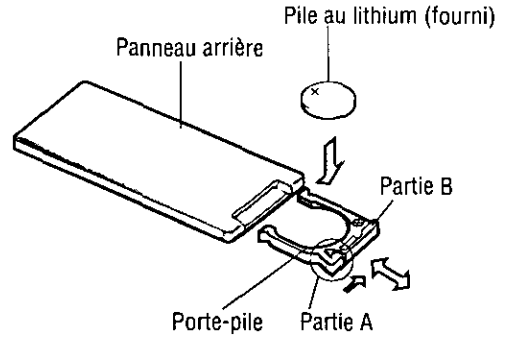

## Remarques sur la pile

Remplacez la pile dès les premiers signes d'affaiblissement.  
Données techniques:

- Type de pile : Pile au lithium Panasonic (CR2025) (fournie)
- Durée de vie: Environ 6 mois lors d'une utilisation normale (à température ambiante normale)

### Précaution:

- Une utilisation inadéquate de la pile peut causer une surchauffe, une explosion ou une ignition d'allumage pouvant provoquer des blessures ou un incendie. Les fuites de la pile peuvent endommager l'appareil.
- Ne démontez pas la pile ni provoquer de court-circuit. Ne jetez pas la pile au feu.
- Afin de prévenir tout risque d'accident, conserver les piles hors de portée des enfants.
- Lors du rejet des piles, observer les règlements y afférents.

## Guide de référence des commandes

Les touches de la télécommande fonctionnent de la même façon que les commandes sur l'appareil de la page de référence.

Orientez la télécommande vers le détecteur (REMOTE) sur l'unité principale.

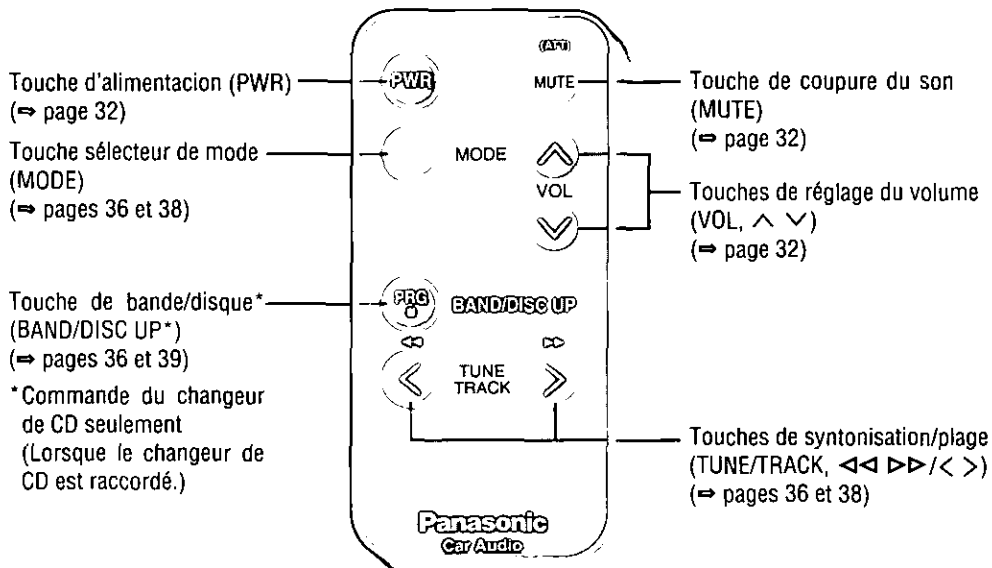



# Guide d'installation



## MISE EN GARDE

Les informations relatives à l'installation sont prévues uniquement pour des techniciens qualifiés. Elles ne contiennent pas de mises en garde ou d'avis quant aux dangers potentiels pouvant être encourus lors de l'installation de cet appareil.

Toute tentative d'installation de cet appareil dans un véhicule motorisé par une personne sans qualification peut causer des dommages au système électrique et des blessures corporelles graves ou mortelles.

### ☐ Quincaillerie pour l'installation

| N° | Description                                 | Schéma | Qté |
|----|---|--------|-----|
| ①  | Collier de montage                          |        | 1   |
| ②  | Écrou hexagonal (5 mm φ)                    |        | 1   |
| ③  | Plaque de fixation arrière                  |        | 1   |
| ④  | Vis taraudeuse (5 mm φ × 16 mm)             |        | 1   |
| ⑤  | Boulon d'assemblage (5 mm φ)                |        | 1   |
| ⑥  | Connecteur d'alimentation                   |        | 1   |
| ⑦  | Étui de rangement du panneau avant amovible |        | 1   |
| ⑧  | Plaque de garniture                         |        | 1   |

### ☐ Généralités

Cet appareil doit être installé par un technicien qualifié. Toutefois, si vous prévoyez l'installer vous-même, la première étape consistera au choix de l'emplacement. Les instructions données dans ce manuel expliqueront les étapes suivantes. (Voir la «MISE EN GARDE» ci-dessus.)

- Identifiez et étiquetez les fils du véhicule.
- Raccordez les fils du véhicule à ceux du connecteur d'alimentation.
- Installez l'appareil dans le tableau de bord.
- Vérifiez le fonctionnement de l'appareil.

En cas de difficulté, n'hésitez pas à consulter un installateur professionnel.

#### Précaution:

- Cet appareil ne peut fonctionner que sur une batterie de 12 V c.c. avec négatif à la masse. Afin de prévenir tout risque de dommage, ne tentez pas de l'utiliser avec une autre source d'alimentation.

Avant de procéder à l'installation, vérifiez le contenu de l'emballage.

- **Carte de garantie...** Veuillez la remplir sans tarder.
- **Liste des centres de service Panasonic agréés...** Conservez cette liste pour consultation ultérieure si l'appareil doit être réparé.
- **Quincaillerie pour l'installation...** Nécessaire pour l'installation dans le tableau de bord.

### ☐ Outils requis

Un tournevis, une pile AA de 1,5 V et les accessoires suivants:

- Vérificateur de continuité 12 V c.c.
- Ruban d'électricien
- Pincés à sectionner



### ☐ Dégagement requis dans le tableau de bord

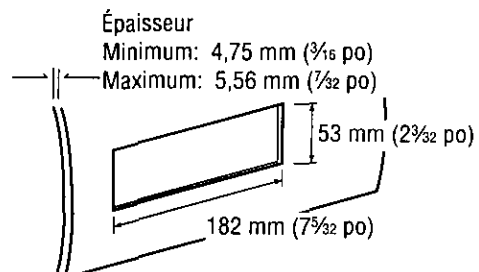

# Guide d'installation (suite)

## ☐ Identifiez tous les fils et câbles

La première étape consiste à identifier tous les fils du véhicule nécessaires au raccordement de l'appareil.

Après avoir identifié chacun des fils en cause, nous vous suggérons de les étiqueter à l'aide de ruban-cache et d'un marqueur indélébile. Cela évitera tout risque de confusion lors des raccordements par la suite.

### Remarque:

- Ne raccordez pas le connecteur d'alimentation à l'appareil avant d'avoir effectué tous les raccordements. S'il n'y a pas de capuchons de plastique sur les fils de raccordement stéréo, isolez tous les fils exposés avec du ruban d'électricien jusqu'à ce que vous soyez prêt pour les utiliser. Identifiez les fils dans l'ordre suivant.

### Câble d'alimentation

Si une radio est déjà en place ou si le câblage à cet effet est déjà installé:

Coupez les fils du connecteur un à la fois (en prenant soin de laisser les fils les plus longs possible) de manière à permettre le raccordement individuel des fils.

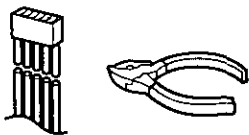

Mettez la clé de contact du véhicule à la position «ACC», puis reliez un des fils du vérificateur de continuité au cadre de l'automobile.

Reliez l'autre fil du vérificateur de continuité à chacun des fils exposés du connecteur sectionné. Touchez un fil à la fois jusqu'à ce que le fil faisant allumer l'ampoule du vérificateur ait été repéré.

Ensuite, mettez la clé de contact à la position «OFF» puis à la position «ON». Si l'ampoule s'éteint et se rallume, le fil identifié est le fil d'alimentation du véhicule.

Si le câblage pour l'installation d'une radio n'est pas déjà en place:

Ouvrez le couvercle du bloc-fusibles et trouvez le réceptacle du fusible de la radio (RADIO), des accessoires (ACC) ou du contact (IGN).

### Fil de la batterie

Si l'appareil est doté d'un fil jaune, il sera nécessaire de repérer le câble de la batterie; sinon, omettez cette étape. (Le fil jaune de la batterie assure l'alimentation continue du circuit de l'horloge, de la mémoire, etc.)

Si une radio ou son câblage est déjà en place:

Mettez la clé de contact à la position «OFF» et assurez-vous que les phares sont éteints. Repérez le fil de la batterie. Pour ce faire, reliez un fil du vérificateur de continuité au cadre du véhicule et vérifiez les autres fils exposés du connecteur sectionné au moyen de l'autre fil du vérificateur.

En l'absence de câblage pour l'installation d'une radio: Enlevez le couvercle du bloc-fusibles et repérez le réceptacle du fusible de la batterie, généralement indiqué par BAT.

### Haut-parleurs

Identifiez les fils de haut-parleur. Il y en a deux par haut-parleur; ils sont généralement identifiés par un code de couleur.

Pour faciliter l'identification des fils de haut-parleur et leur haut-parleur respectif, vérifiez-les avec une pile AA de 1,5 V de la manière suivante.

Tenez un fil contre l'un des pôles de la pile et touchez l'autre pôle avec un autre fil. S'il s'agit d'un fil de haut-parleur, un son mécanique est entendu à travers un haut-parleur.

Sinon, poursuivez l'essai avec d'autres fils jusqu'à ce que les fils de haut-parleurs aient été identifiés. Au moment de leur étiquetage, indiquez à quel haut-parleur ils doivent être raccordés.

### Moteur de l'antenne

Si le véhicule est doté d'une antenne électrique, identifiez le fil du moteur de l'antenne en reliant un fil du vérificateur de continuité au fil de la batterie et en touchant un à un les fils exposés du connecteur sectionné. Le fil recherché est celui qui fait tourner le moteur de l'antenne (un bruit de rotation sera audible).

### Fil d'antenne

Le fil de l'antenne est un fil noir épais avec un capuchon métallique à son extrémité.

## ☐ Raccordez tous les fils

Après avoir identifié tous les câblages et fils, il est possible d'effectuer les raccordements. Le schéma de câblage (⇒ pages 47 et 48) représente les raccordements corrects et le code couleur des fils.

Il est fortement recommandé de vérifier le fonctionnement de l'appareil avant de procéder à l'installation finale. Il est possible de mettre l'appareil sur le plancher du véhicule pour faire des raccordements provisoires et de vérifier le fonctionnement de l'appareil. Recouvrez tous les fils exposés avec du ruban d'électricien.

### Important:

- Raccordez le fil d'alimentation rouge en dernier lieu seulement, après avoir fait tous les autres raccordements et isolé tous les fils.

### Conducteur à la masse

Raccordez le conducteur à la masse noire du connecteur d'alimentation au cadre métallique du véhicule.

### Haut-parleurs

Raccordez les fils des haut-parleurs. Pour le raccordement, consultez le schéma de câblage (⇒ pages 47 et 48). Respectez rigoureusement les indications du schéma pour ne pas risquer d'endommager les haut-parleurs et l'appareil.

Les haut-parleurs doivent avoir une puissance admissible minimale de 45 W. Si un amplificateur externe est utilisé, assurez-vous que la puissance admissible nominale des haut-parleurs correspond à la puissance maximale de l'ampli, afin de ne pas endommager les haut-parleurs.

L'impédance des haut-parleurs doit être de 4 à 8 Ω, ce qui est le niveau standard. L'utilisation de haut-parleurs d'une impédance plus faible ou plus élevée affectera la qualité du rendu sonore et risque d'endommager tant l'appareil que les haut-parleurs eux-mêmes.

### Moteur de l'antenne

Reliez le fil du moteur de l'antenne du véhicule au fil d'amenée bleu foncé du relais.

### Batterie

Raccordez le fil de batterie jaune du véhicule au fil approprié de la radio ou au réceptacle du fusible de la batterie du bloc-fusibles.

### Antenne

Raccordez l'antenne en branchant le fil d'antenne dans le réceptacle de l'antenne.

### Équipement auxiliaire

Raccordez tout appareil auxiliaire, tel qu'un ampli, conformément aux instructions fournies avec l'appareil. Bien éloignez d'au moins 30 cm (12 po) les fils de haut-parleur/ampli de l'antenne et du fil/rallonge d'antenne. Reportez-vous au manuel d'utilisation et d'installation afférent à l'appareil installé.

### Alimentation

Raccordez le fil d'alimentation rouge au fil de radio ou au porte-fusibles approprié du bloc-fusibles.

Si l'appareil fonctionne normalement avec tous les raccordements ainsi effectués, débranchez les fils et procédez à l'installation finale.

## Installation finale

### Raccordement des fils

Raccordez tous les fils en prenant soin qu'ils soient tous bien isolés et solidement raccordés. Enroulez toute longueur excessive de fil et fixez-la en place avec une bande adhésive. Installez l'appareil dans son collier de montage.

Félicitations! Après avoir effectué quelques vérifications finales, vous serez prêt à utiliser votre nouvel appareil stéréophonique d'automobile.

## Vérifications finales

1. Assurez-vous que tous les fils sont bien raccordés et isolés.
2. Assurez-vous que l'appareil est solidement en place dans son collier de montage.
3. Faites démarrer la voiture et vérifiez le fonctionnement de l'appareil.

En cas de difficulté, consultez un installateur professionnel.

## Préparation

- Pour vous protéger contre les blessures, nous vous recommandons vivement de porter des gants.
- Lorsque vous pliez les languettes de fixation du collier de montage avec un tournevis, veillez à ne pas vous blesser les mains et les doigts.

- Déconnectez le câble à la borne négative ⊖ de la batterie (voir Précaution ci-dessous).
- L'appareil doit être installé en position horizontale avec son extrémité avant inclinée vers le haut à un angle commode, mais ne dépassant pas 30°.

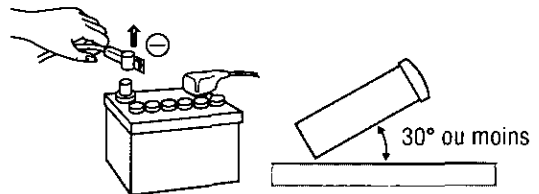

### Précaution:

- Si votre véhicule est doté d'un ordinateur de navigation ou de conduite, ne déconnectez pas les bornes de la batterie car tous les réglages des paramètres en mémoire seraient perdus. Au lieu de cela, procédez avec les plus grandes précautions lors de l'installation de l'appareil pour éviter les courts-circuits.

## Installation sur le tableau de bord

### Baie d'installation

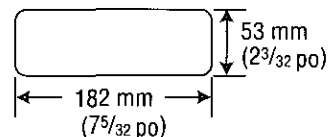

Cet appareil peut être installé sur tout tableau de bord qui possède une baie telle que celle représentée ci-dessus. Le tableau de bord doit avoir une épaisseur de 4,75 mm (<sup>3</sup>/<sub>16</sub> po) à 5,56 mm (<sup>7</sup>/<sub>32</sub> po) pour pouvoir supporter l'appareil.

# Guide d'installation (suite)

## □ Procédures d'installation

Effectuez d'abord les connexions électriques, puis vérifiez si elles sont correctes. (⇒ pages 47 et 48)

FRANÇAIS 13

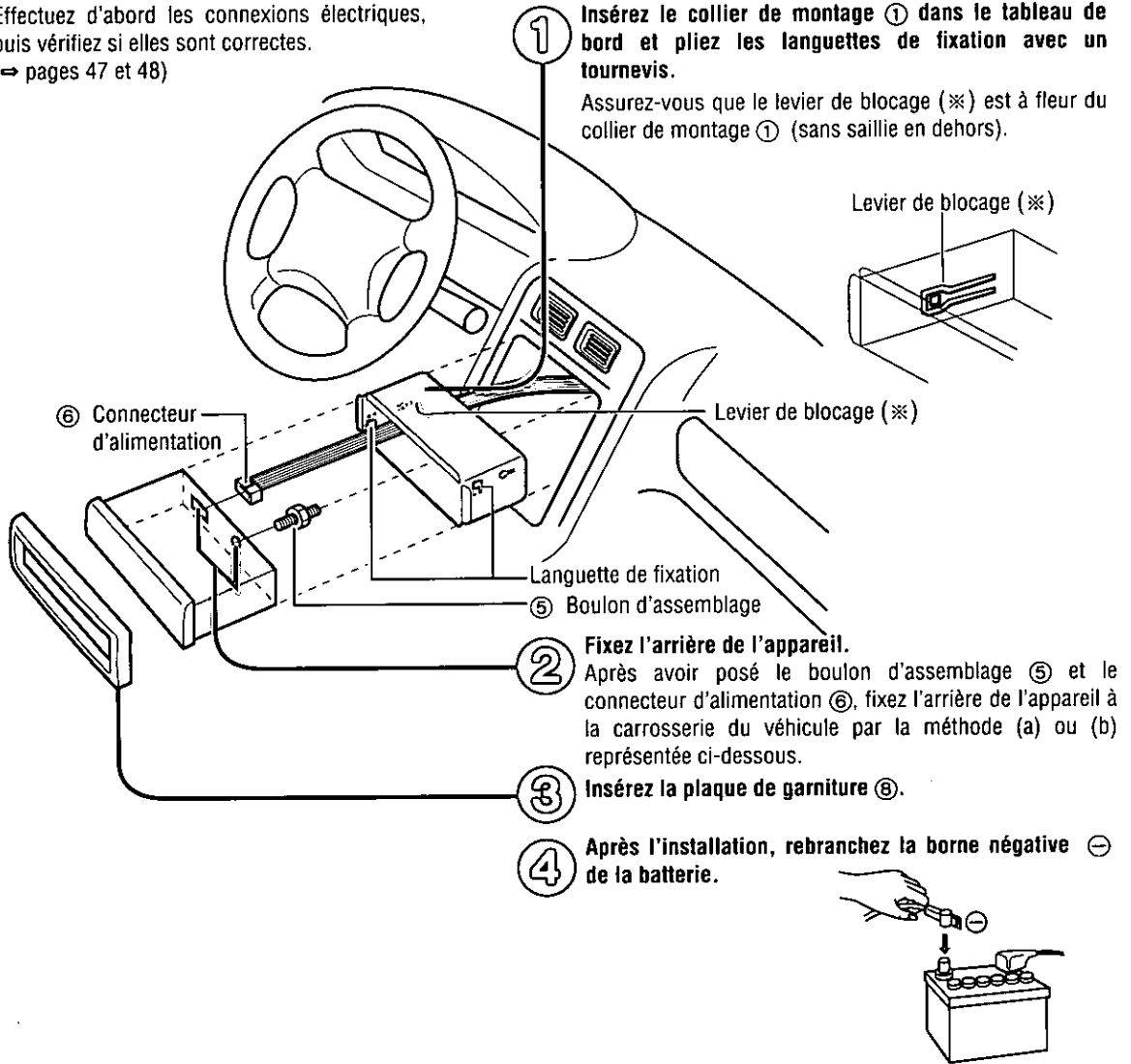

### (a) Utilisation de la plaque de fixation arrière ③

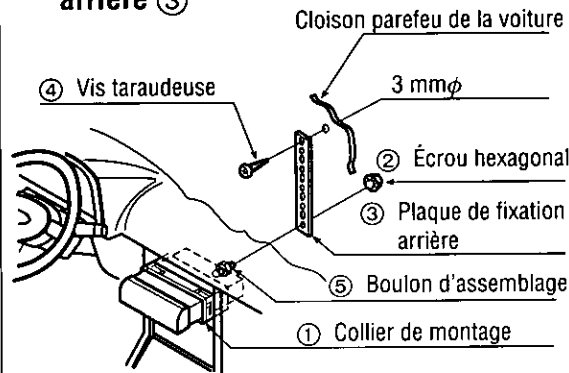

### (b) Utilisation du coussinet en caoutchouc (en option)

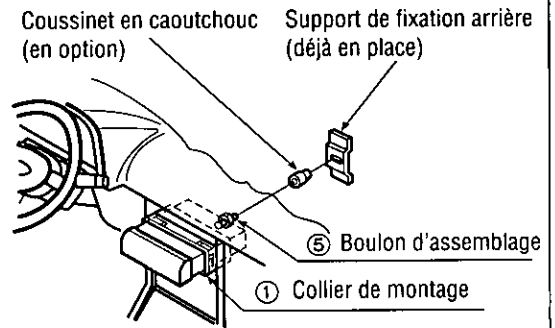

# Pour retirer l'appareil

Coupez l'alimentation de l'appareil.

- ① Retirez la plaque de façade amovible.  
① Appuyez sur [OPEN]. La plaque de façade amovible s'ouvrira.

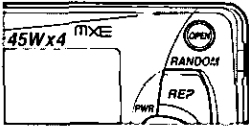

- ② Poussez la plaque de façade vers la droite ou la gauche.  
③ Tirez-la vers vous.

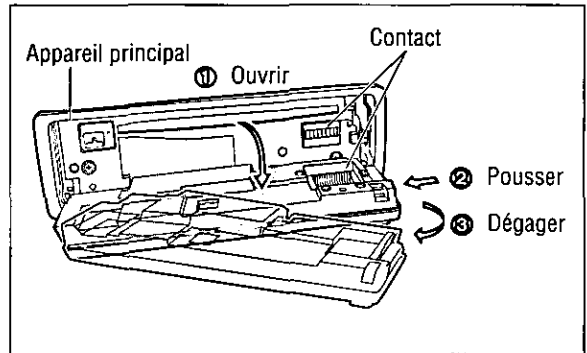

- ② Retirez le plaque de garniture ⑥ avec un tournevis.

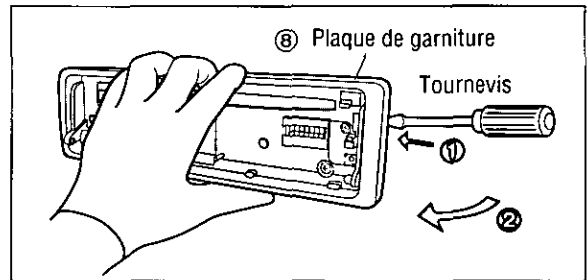

- ③ Dégagez l'appareil tout en repoussant le levier de verrouillage en utilisant un tournevis.

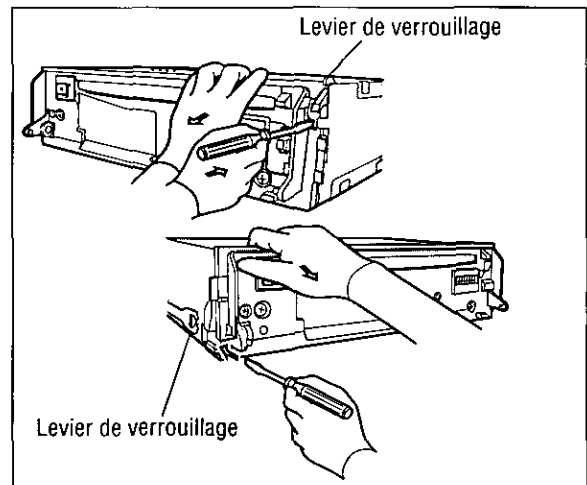

- ④ Retirez l'appareil des deux mains.

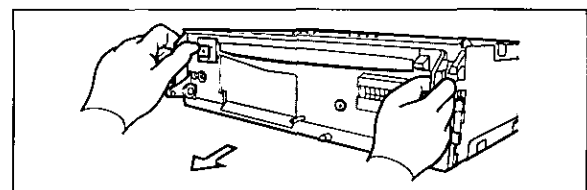

# Systeme antivol

Cet appareil est équipé d'une plaque de façade amovible. Le retrait de cette plaque rend la radio totalement inopérante. Le voyant du système de sécurité clignotera.

## Mettre la plaque de façade amovible dans l'étui

- ① Coupez l'alimentation de l'appareil.
- ② Retirez la plaque de façade amovible. (⇒ page 45)
- ③ Appuyez doucement sur le bouton de l'étui et ouvrez le couvercle. Placez la plaque de façade dans l'étui et apportez-le avec vous lorsque vous quittez le véhicule.

⑦ Étui de rangement du panneau avant amovible

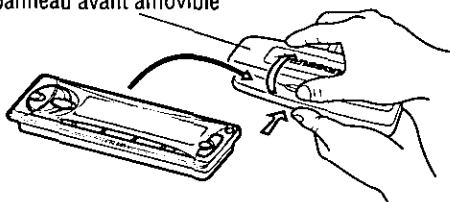

## Installer la plaque de façade amovible

- ① Ajustez le trou gauche ou droit de la plaque de façade sur l'une des broches de l'appareil.
- ② Ajustez l'autre trou sur l'autre broche en appliquant une légère pression.
- ③ Déplacez la plaque de façade vers le haut et le bas à quelques reprises afin de vous assurer qu'elle est bien fixée. Puis, fermez le panneau avant et abaissez le côté droit de la plaque de façade jusqu'à ce qu'il se mette en place en émettant un déclic.

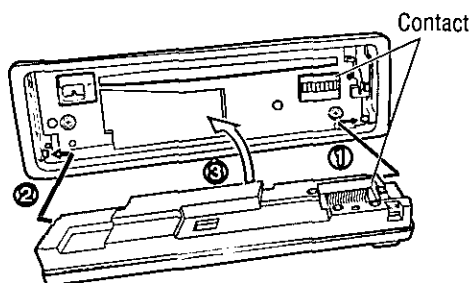

## Voyant du système de sécurité

Le voyant du système de sécurité clignote lorsque la plaque de façade amovible est retirée de l'appareil.

Appuyez sur [SEL] et maintenez enfoncé pour activer ou désactiver le voyant du système de sécurité ("LED ON" ou "LED OFF").

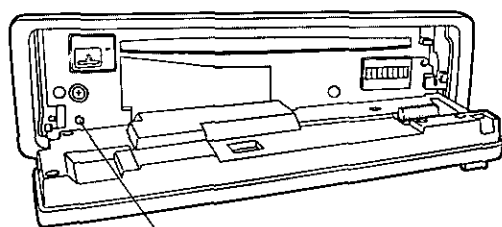
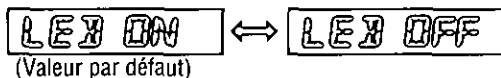

Voyant du système de sécurité

| Affichage | Voyant du système de sécurité |
|-----------|-------------------------------|
| LED ON    | Clignote                      |
| LED OFF   | Éteint                        |

### Précautions:

- Cette plaque de façade n'est pas étanche à l'eau. Ne l'exposez ni à l'eau ni à une humidité excessive.
- Ne retirez pas la plaque de façade en conduisant.
- Ne placez pas la plaque de façade sur le tableau de bord ou dans un endroit susceptible de devenir excessivement chaud.
- Ne touchez pas aux contacts de la plaque de façade amovible ni à ceux de l'appareil principal étant donné que cela peut entraîner de mauvais contacts électriques par la suite.
- Si des saletés ou de la poussière se sont déposées sur les contacts, nettoyez-les soigneusement avec un chiffon sec et propre.
- N'exercez pas une force importante vers le bas sur le panneau avant amovible et ne placez rien dessus lorsqu'il est ouvert. Ceci pourrait l'endommager.

# Branchements électriques

## Précautions:

- Cet appareil ne peut fonctionner que sur une batterie de 12 V c.c. avec négatif à la masse.
- Toujours suivre le schéma de câblage ci-dessous pour éviter d'endommager l'appareil.
- Avant de raccorder un câble, dénuder son extrémité d'environ 5 mm (1/4 po).
- Ne insérez pas le connecteur d'alimentation dans l'unité avant que l'installation électrique ne soit achevée.
- Toujours isolez les câbles exposés afin d'éviter un court-circuit possible avec le châssis de la voiture. Rassemblez tous les câbles et vérifiez que les bornes de câbles ne touchent à aucune pièce métallique.
- N'oubliez pas que si votre voiture est équipée d'un ordinateur de bord ou d'un ordinateur de radionavigation, les données sauvegardées en mémoire risquent d'être effacées lorsque les bornes de batterie seront débranchées.

## Accessoire utilisé pour le câblage

| N° | Description               | Qté |
|----|---------------------------|-----|
| ⑥  | Connecteur d'alimentation | 1   |

## Combinaison d'amplificateur externe recommandée (exemple)

- Sortie pré-ampli (avant/arrière) [CY-M9054 (Système à 4 canaux)]
- Sortie d'extrêmes-graves [CY-M9054 (Système à 2 canaux) ou CY-M7052 (Système à 1 canal)]

## □ Schéma de câblage CQ-DFX302U seulement

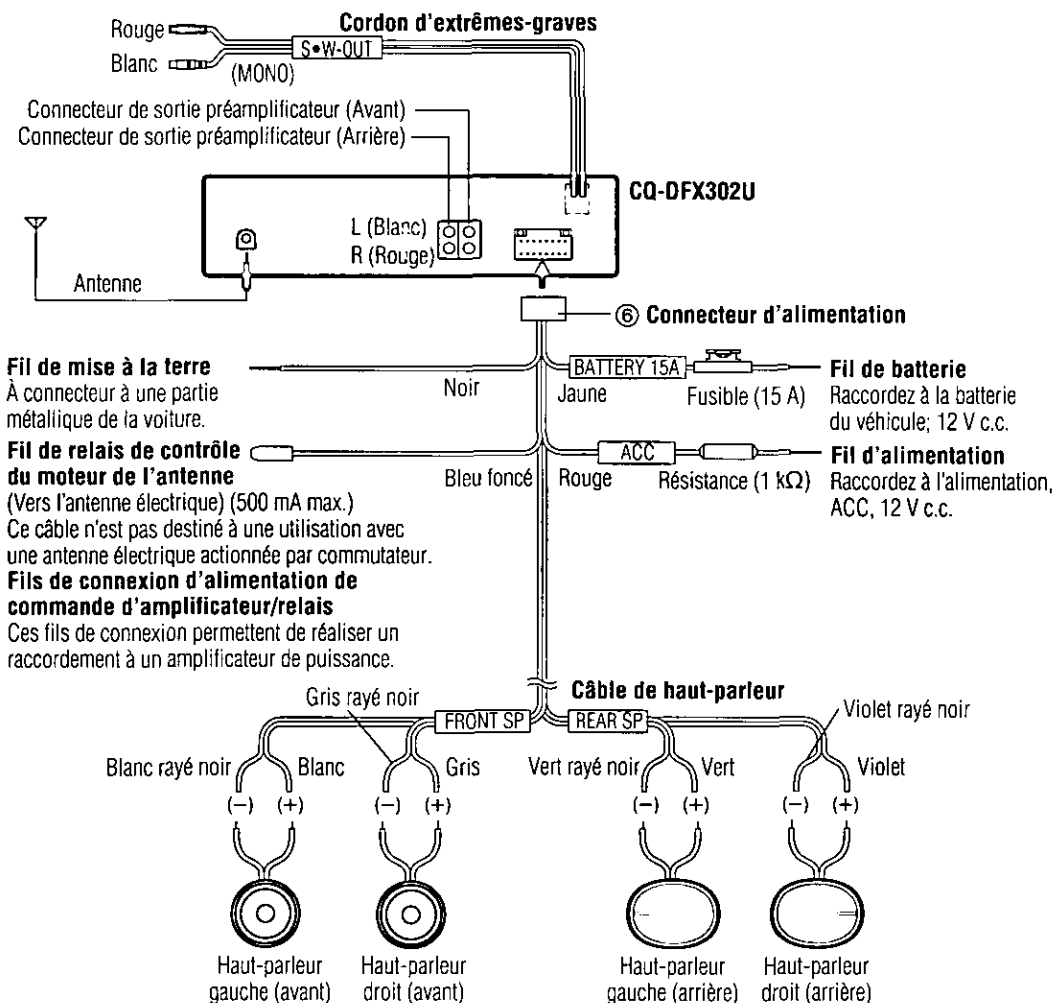

# Branchements électriques (suite)

## ❑ Schéma de câblage CQ-DF402U seulement

FRANÇAIS  
17

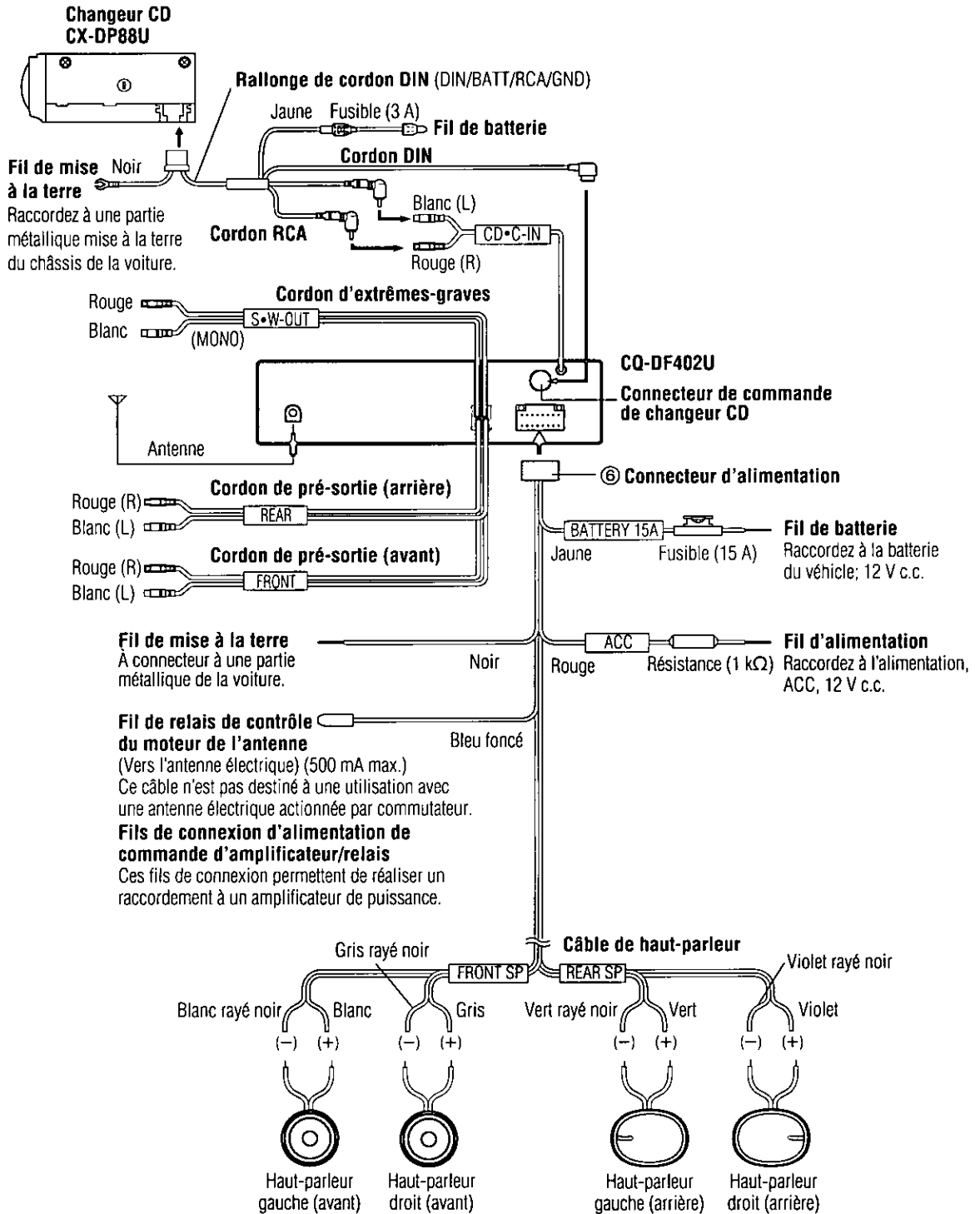



# En cas de difficulté

## Étapes préliminaires

Vérifiez les indications mentionnées dans les tableaux ci-dessous et prenez les dispositions indiquées.

## Lorsqu'on soupçonne que quelque chose est défectueux

Coupez immédiatement l'alimentation.

Débranchez le câble d'alimentation et vérifiez que l'appareil ne dégage ni de la fumée ni de la chaleur avant d'exiger un dépannage. N'essayez jamais de faire vous-même des réparations parce que cela peut s'avérer dangereux.

### Précautions:

- N'utilisez pas l'appareil s'il ne fonctionne pas normalement ou si quelque chose est défectueux.
- Le fait d'utiliser l'appareil dans des conditions anormales, par exemple lorsque aucun son n'est délivré, s'il dégage de la fumée ou une odeur anormale, peut favoriser un amorçage électrique ou une électrocution. Arrêtez-le immédiatement et demandez au magasin qui vous l'a vendu de la vérifier.

## Guide de dépannage

### □ Problèmes communs

| Panne                  | Origine/Disposition à prendre   |
|------------------------|---|
| Absence d'alimentation | La clé de contact de la voiture n'est pas tournée en position ON.<br>⇒ <b>Tournez la clé de contact de la voiture sur ACC ou sur ON.</b>  |
|                        | Les câbles ne sont pas branchés correctement.<br>⇒ <b>Branchez les fils correctement.</b>   |
|                        | Le câble de la batterie n'est pas branché correctement.<br>⇒ <b>Branchez le câble de la batterie à la borne délivrant le courant.</b>   |
|                        | Le câble de l'accessoire n'est pas branché correctement.<br>⇒ <b>Branchez le câble de l'accessoire à la source ACC de la voiture.</b>   |
|                        | Le fil de mise à la masse n'est pas branché correctement.<br>⇒ <b>Branchez le fil de mise la masse à une partie métallique de la voiture.</b>   |
|                        | Fusible détruit.<br>⇒ <b>Demandez l'assistance du magasin qui vous a vendu l'appareil ou du service après-vente le plus proche (voir la fiche fournie) pour que le fusible soit remplacé.</b> |
| Absence de son         | La fonction de coupure du son est activée.<br>⇒ <b>Désactivez la fonction de coupure du son.</b>  |
|                        | Les câbles ne sont pas branchés correctement.<br>⇒ <b>Branchez les câbles correctement.</b>   |
|                        | Condensation (buée)<br>⇒ <b>Attendez un moment avant d'utiliser l'appareil.</b>   |

### □ Radio

|  |  |
|--|--|
| Les programmes FM stéréo et mono sont fortement parasités. | La station émettrice est trop éloignée ou les signaux reçus sont trop faibles.<br>⇒ <b>Sélectionnez d'autres stations dont le niveau des signaux est plus élevé.</b> |
| Remise à zéro de station présynchronisée.                  | Le câble de la batterie n'est pas branché correctement.<br>⇒ <b>Branchez le câble de la batterie à la borne délivrant le courant.</b>                                |

# En cas de difficulté (suite)

## □ Disque CD

Panne

Origine/Disposition à prendre

Il y a un disque dans le logement de CD mais il n'y a pas de son ou le disque est automatiquement éjecté.

Le disque est à l'envers.

⇒ Placez le disque en l'orientant dans le bon sens, étiquette vers le haut.

- Le disque est sale.
- Le disque est rayé.

⇒ Nettoyez le disque en vous référant à la section «Remarques relatives aux CD et supports de type CD (CD-R, CD-RW)».

Un disque qui contient des données de format autre que CD-DA est inséré.

⇒ Vous devez utiliser des disques dont les données sont de format CD-DA.

⇒ Il se peut que l'appareil ne puisse pas lire correctement les CD-R/RW gravés en combinant un logiciel d'écriture, un graveur CD (lecteur CD-R/RW) et un disque qui ne sont pas compatibles. Référez-vous aux modes d'emploi respectifs pour plus de détails.

- Le disque est sale.
- Le disque est rayé.

⇒ Nettoyez le disque en vous référant à la section «Remarques relatives aux CD et supports de type CD (CD-R, CD-RW)».

⇒ Il se peut que l'appareil ne puisse pas lire correctement les CD-R/RW gravés en combinant un logiciel d'écriture, un graveur CD (lecteur CD-R/RW) et un disque qui ne sont pas compatibles. Référez-vous aux modes d'emploi respectifs pour plus de détails.

L'angle d'installation de l'appareil est supérieur à 30°.

⇒ Faites en sorte que l'angle d'installation de l'appareil ne dépasse pas 30°.

Des passages du son sont sautés, la qualité du son est mauvaise (à cause de parasites par exemple).

Installation instable.

⇒ Installez fermement l'appareil en utilisant les accessoires d'installation tout en se référant à la section traitant des travaux d'installation.

Des passages du son sont sautés en présence de vibrations.

- Le disque est défectueux.
- Panne d'ordre mécanique.

⇒ Appuyez sur [OPEN] pour ouvrir le panneau et appuyez sur la touche [△] (EJECT). Si cela ne permet toujours pas de rétablir le fonctionnement normal de l'appareil, demandez l'assistance du magasin qui vous a vendu l'appareil, ou du service après-vente le plus proche pour qu'il effectue les réparations nécessaires.

Le disque n'est pas éjecté.

La première plage d'un disque en mode mixte est reproduite. (Le mode mixte est un format où les données non musicales sont enregistrées sur la première plage, tandis que les données musicales sont enregistrées sur les autres plages pendant une session.)

⇒ Faites la lecture des données musicales enregistrées sur les plages autres que la première plage.

## □ Réglage du son

Aucun son n'est délivré par le haut-parleur gauche, droit, avant ou arrière.

La balance gauche et droit ou la balance avant et arrière est coupée d'un côté.  
⇒ Régler le mode balance/équilibreur de la façon appropriée.

Les câbles ne sont pas branchés correctement.  
⇒ Branchez les fils correctement.

Le son délivré à gauche et à droite est inversé pendant l'écoute d'un programme stéréo.

Les fils du haut-parleur droit sont raccordés au haut-parleur gauche et les fils du haut-parleur gauche sont raccordés au haut-parleur droit.  
⇒ Branchez les fils de haut-parleur aux haut-parleurs correspondants.

## ☐ Télécommande

Panne

Origine/Disposition à prendre

Les commandes par touche ne sont pas validées.

Les polarités (+) (-) des piles sont inversées.

⇒ **Insérez les piles correctement.**

Les piles utilisées ne sont pas adaptées.

⇒ **Vérifiez les piles.**

Les piles sont épuisées.

⇒ **Remplacez les piles.**

La télécommande n'est pas orientée correctement.

⇒ **Dirigez la télécommande vers le capteur (REMOTE) du panneau.**

## Messages d'erreur affichés

### ☐ Disque CD

Affichage

Origine/Disposition à prendre

[CD] --E1--

◦ Le disque CD est sale ou à l'envers.

◦ Vous avez inséré un disque qui contient des données de format autre que CD-DA.

⇒ **Appuyez sur [OPEN] pour ouvrir le panneau avant, puis sur [▲] (EJECT) pour éjecter le disque.**

[CD] --E2--

Le disque est rayé.

⇒ **Appuyez sur [OPEN] pour ouvrir le panneau avant, puis sur [▲] (EJECT) pour éjecter le disque.**

[CD] --E3--

Aucun fonctionnement pour une raison quelconque.

⇒ **Arrêtez le moteur de la voiture (mettre ACC en arrêt) et détachez le fusible du fil jaune pendant 1 minute. Remettez ensuite le fusible en place.**

### ☐ Changeur de CD

GO-DF402U seulement

[CD] 3E1  
◦ N° de Disque

◦ Le disque CD est sale ou à l'envers.

◦ Un disque de format autre que CD audio (de type CD-DA) est inséré.

⇒ **Sélectionnez le prochain disque disponible.**

[CD] 3E2  
◦ N° de Disque

Le disque est rayé.

⇒ **Sélectionnez le prochain disque disponible.**

[CD] --E3--

Aucun fonctionnement pour une raison quelconque.

⇒ **Appuyez sur la touche [RESET] du changeur de CD (vendu séparément).**

NO DISC

Absence de disque dans le changeur de CD (magasin de disques).

⇒ **Insérez des disques dans le magasin.**

#### Remarques:

- Il peut arriver que les numéros de disque affectés par une erreur soient affichés avant «E1» et «E2».
- Les indications affichées et les dispositions à prendre pour les cas d'erreur peuvent être partiellement différentes d'un modèle de changeur de CD à l'autre. Référez-vous au manuel d'instructions du changeur de CD utilisé pour obtenir des explications plus détaillées à ce sujet.

## Entretien de l'appareil

### Nettoyage de l'appareil

Utilisez un chiffon sec et souple pour essuyer l'appareil.

### Précautions à prendre lors du nettoyage

N'utilisez jamais de solvants tels que de la benzine ou du diluant; ils risquent d'endommager la surface de l'appareil.

## Remarques relatives aux CD et supports de type CD (CD-R, CD-RW)

**UTILISER UNIQUEMENT DES DISQUES PORTANT UNE ÉTIQUETTE TELLE QUE PRÉSENTÉE SUR LA FIGURE CI-CONTRE.**



### Comment saisir un disque CD

- Ne touchez pas la surface inférieure du disque.
- Veillez à ne pas rayer la surface du disque.
- Ne pliez pas le disque.
- Remettez le disque CD dans son boîtier après utilisation.

### N'utilisez pas de disques CD de forme irrégulière.

#### Ne laissez pas les disques dans les endroits suivants:

- En plein soleil
- Près des appareils de chauffage de la voiture
- Dans des endroits sales, poussiéreux et humides
- Sur les sièges ou le tableau de bord

### Nettoyage des disques

Se servir d'un chiffon sec et souple pour nettoyer en partant du centre du disque.

### Précautions à prendre avec les disques neufs

Le bord d'un disque neuf risque de présenter des imperfections autant à la périphérie que sur le bord du trou intérieur. Ceci peut être à l'origine d'un fonctionnement anormal. Retirez les imperfections avec un crayon, etc.

### Ne posez pas d'autocollants ou d'étiquettes sur les disques.

N'écrivez pas sur la face imprimée du disque au moyen d'un stylo lourd ou d'un stylo à bille.

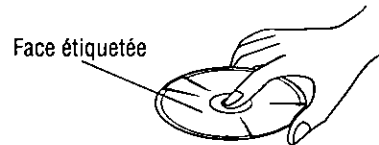

N'utilisez pas de disques CD de forme irrégulière.

<Procédé correct>

<Procédé incorrect>

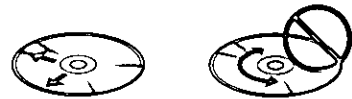

Bord présentant des imperfections

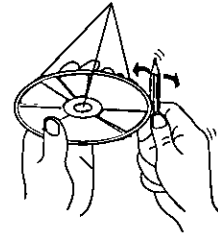

## Remarques relatives aux CD-R/RW

- Il se peut que la lecture de certains disques CD-R/RW enregistrés au moyen d'un graveur CD (lecteur CD-R/RW) ne fonctionne pas bien, soit à cause des caractéristiques d'enregistrement, soit à cause de la présence de saletés, empreintes, rayures, etc., à la surface du disque.
- Les disques CD-R/RW offrent une moins grande résistance à la chaleur et à l'humidité élevées que les CD audio ordinaires. Le fait de les laisser dans un véhicule pendant une période prolongée risque de les endommager et d'en rendre la lecture impossible.
- Il se peut que l'appareil ne puisse pas lire correctement les CD-R/RW gravés en combinant un logiciel d'écriture, un graveur CD (lecteur CD-R/RW) et un disque qui ne sont pas compatibles.
- Ce lecteur ne peut pas faire la lecture d'un disque CD-R/RW lorsque la session n'est pas fermée.
- Ce lecteur ne peut pas faire la lecture des disques CD-R/RW qui contiennent des données d'un format autre que CD-DA.
- Manipulez les disques CD-R/RW en respectant les instructions qui les accompagnent.

## Entretien

Votre appareil a été conçu et fabriqué de manière à n'exiger qu'un minimum d'entretien. Nettoyez régulièrement les surfaces extérieures de l'appareil avec un morceau de tissu souple. N'utilisez jamais de benzine, de diluant ou autres solvants.

## Service après-vente de l'appareil

Si les suggestions indiquées dans les tableaux de dépannage ne permettent pas de résoudre le problème, il est recommandé de confier l'appareil à un centre de service après-vente Panasonic agréé. Confiez toute réparation de l'appareil uniquement à un technicien qualifié.

## Remplacement d'un fusible

Utilisez les fusibles de l'ampérage spécifié (15 A). L'utilisation de substituts ou de fusibles différents dont l'ampérage est supérieur ou le raccordement direct de l'appareil sans passer par l'intermédiaire d'un fusible risque de provoquer un incendie, voire d'endommager sérieusement l'appareil stéréo.

**Si le fusible de remplacement saute, renseignez-vous auprès du centre de service après-vente Panasonic agréé le plus proche.**

# Données techniques

### ☐ Généralités

|   |   |
|---|---|
| Alimentation:                           | 12 V c.c. (11 V—16 V),<br>Tension d'essai 14,4 V,<br>Masse négative                                 |
| Consommation du courant:                | Moins de 2,2 A (Lecteur<br>CD en fonction;<br>0,5 W × 4 canaux)                                     |
| Puissance de sortie maximale:           | 45 W × 4 canaux à 400 Hz,<br>volume au maximum  |
| Gamme de réglage de tonalité:           |   |
| Graves:                                 | ±12 dB à 100 Hz   |
| Aigus:                                  | ±12 dB à 10 kHz   |
| Impédance de haut-parleur:              | 4—8 Ω   |
| Tension de sortie de préampli:          | 2,0 V (Lecteur CD en fonc-<br>tion; 1 kHz, 0 dB)  |
| Tension de sortie<br>d'extrêmes-graves: | 2,0 V   |
| Impédance de sortie:                    | 200 Ω   |
| Dimensions (L × H × P):                 | 178 × 50 × 150 mm<br>(7 po × 1 <sup>15</sup> / <sub>16</sub> po × 5 <sup>7</sup> / <sub>8</sub> po) |
| Poids:                                  | 1,5 kg (3 lb, 5 oz)   |

### ☐ Radio FM stéréo

|                                |                           |
|--------------------------------|---------------------------|
| Gamme de fréquence:            | 87,9 MHz—107,9 MHz        |
| Sensibilité utile:             | 11,0 dBf. (1,25 μV, 75 Ω) |
| Sensibilité au seuil de 50 dB: | 15,2 dBf. (1,6 μV, 75 Ω)  |
| Réponse en fréquence:          | 30 Hz—15 kHz (±3 dB)      |
| Sélectivité d'alternance:      | 75 dB                     |
| Séparation stéréo:             | 42 dB (1 kHz)             |
| Réjection d'image:             | 75 dB                     |
| Réjection de la F.I.:          | 100 dB                    |
| Rapport signal/bruit:          | 70 dB                     |

### ☐ Radio AM

|                         |                                |
|-------------------------|--------------------------------|
| Gamme de fréquence:     | 530 kHz—1 710 kHz              |
| Sensibilité utilisable: | 28 dB/μV (25 μV, S/B<br>20 dB) |

### ☐ Lecteur CD

|  |  |
|--|--|
| Fréquence d'échantillonnage:           | Sur-échantillonnage de 32<br>fois      |
| Convertisseur<br>numérique-analogique: | Système MASH-1 bit/<br>4 DAC           |
| Système de<br>correction d'erreur:     | Algorithme super décodeur<br>Panasonic |
| Type de lecteur:                       | 3 faisceaux                            |
| Source lumineuse:                      | Laser semi-conducteur                  |
| Longueur d'onde:                       | 780 nm                                 |
| Réponse en fréquence:                  | 20 Hz—20 kHz (±1 dB)                   |
| Rapport signal/bruit:                  | 96 dB                                  |
| Distorsion harmonique totale:          | 0,01 % (1 kHz)                         |
| Pleurage et scintillement:             | En-dessous de la limite<br>mesurable   |
| Séparation des canaux:                 | 75 dB                                  |

### Remarque:

- Aux fins d'améliorations technologiques, les caractéristiques et la conception sont susceptibles de modification sans préavis.

# Controles de alimentación y sonido

## Alimentación

Gire la llave de encendido hasta que se encienda el indicador del accesorio.

Alimentación encendida: Presione [SOURCE] (PWR).

Alimentación apagada: Presione de nuevo [SOURCE] (PWR) y mantenga presionado.



### Nota:

- La primera vez que se encienda el aparato, aparecerá en pantalla un mensaje de demostración.

Para anular esta pantalla, presione [DISP].

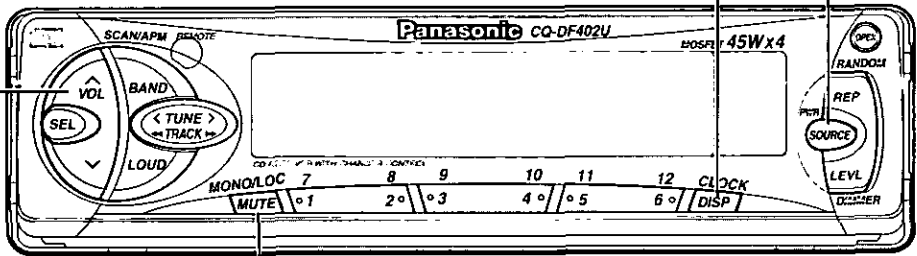

## Volumen

[^ VOL]: Subir

[v VOL]: Bajar

Para un ajuste rápido, mantenga presionado.



Nivel de volumen  
(0 a 40)

## Silenciamiento

Presione [MUTE] para silenciar por completo el sonido.

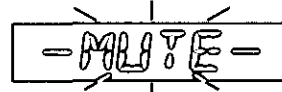

Para anular el silenciamiento, presione [MUTE] otra vez.

### Circuito contra subida brusca de volumen:

Cuando el aparato se apaga y se vuelve a encender, el volumen sube lentamente al nivel anterior.

El circuito contra subida brusca de volumen no funcionará cuando el nivel de volumen se haya ajustado por debajo de la posición 20 en la pantalla.

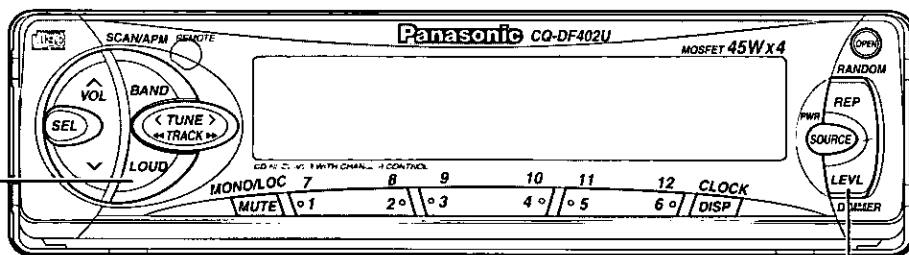

## Sonoridad

Presione **[LOUD]** para mejorar los tonos de bajos y agudos en volumen bajo o intermedio.

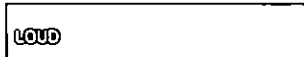

Para anularla, presione **[LOUD]** otra vez.

## Medidor de nivel

Con el aparato encendido, se muestra en la pantalla el nivel de las fuentes de sonido, como radio y CD.

Presione **[LEVEL]** para cambiar la visualización del medidor de nivel.

(Predeterminado)

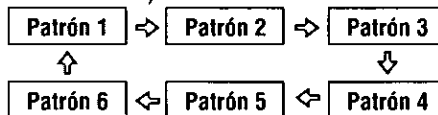

## Atenuador (Dimmer)

Para cambiar el nivel del atenuador, mantenga presionado **[LEVEL]** (**DIMMER**) durante más de 2 segundos.

(Predeterminado)

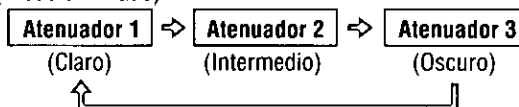

# Controles de alimentación y sonido (continuación)

## Modo audio

### (Bajos/Agudos/Balance/Desvanecedor/Altavoz de graves secundarios)

1 Presione [SEL] para seleccionar el modo audio.

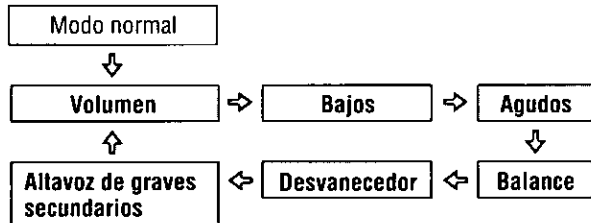

#### Nota:

o Si no se realiza ninguna operación durante más de 5 segundos en modo audio (2 segundos en modo volumen), la pantalla vuelve al modo normal.

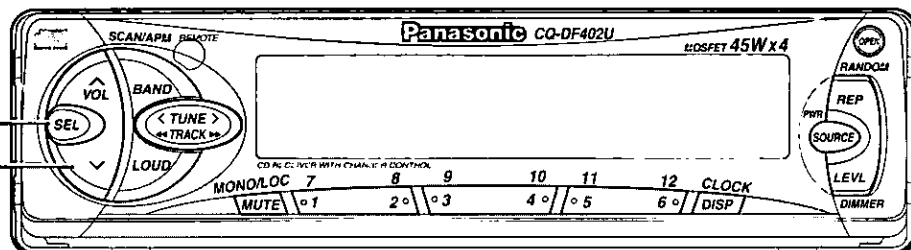

2 Presione [^ VOL] o [v VOL] para cambiar cada nivel.

#### Bajos:

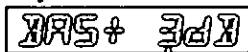

Escala ajustable: -12 dB a +12 dB

#### Agudos:

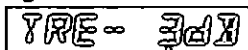

Escala ajustable: -12 dB a +12 dB

#### Balance:

R (altavoz derecho) o L (altavoz izquierdo)

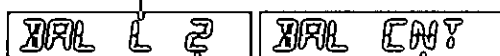

Escala ajustable: 1 a 15

Posición central de balance

#### Desvanecedor:

F (altavoz delantero) o R (altavoz trasero)

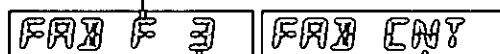

Escala ajustable: 1 a 15

Posición central desvanecedor

#### Volumen de altavoz de graves secundarios:



Nivel de altavoz de graves secundarios:  
De MUTE (0) a 8

Predeterminado



# Reloj: Conceptos generales

El reloj utiliza el sistema de 12 horas.

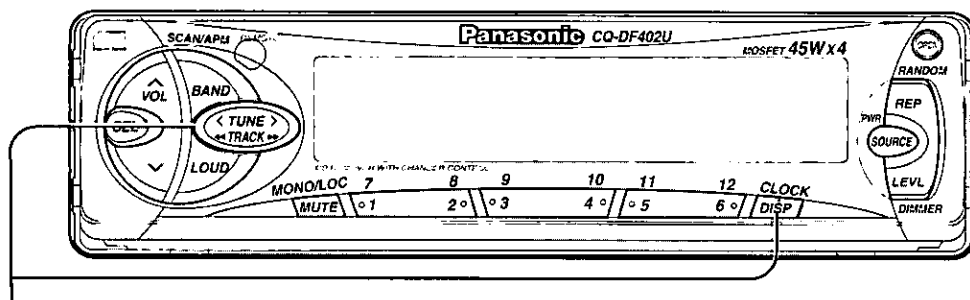

ESPANOL  
4

## Hora inicial

- ① Presione [DISP] (CLOCK).

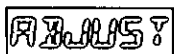

## Horas

- ② Mantenga presionado [DISP] (CLOCK).

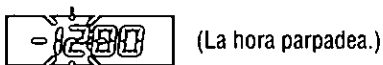

- ③ Presione [< TUNE] o [> TUNE].

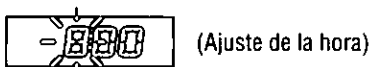

## Minutos

- ④ Presione [DISP] (CLOCK).

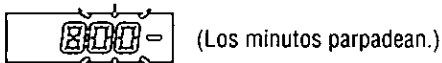

- ⑤ Presione [< TUNE] o [> TUNE].

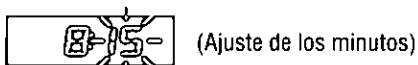

- ⑥ Presione [DISP] (CLOCK).

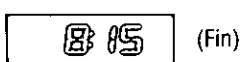

## Nota:

- Para cambiar los números rápidamente, mantenga presionado [< TUNE] o [> TUNE].

## Pantalla de reloj

Presione [DISP] (CLOCK) para pasar a la pantalla del reloj.

### En modo sintonizador:

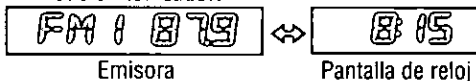

### En modo reproductor de CD (cambiador):

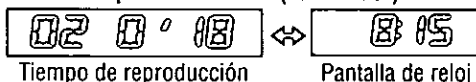

### Cuando el aparato está apagado:

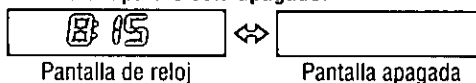

## Nota:

- El botón [DISP] (CLOCK) no funcionará mientras el reproductor de CD o el cambiador de CD esté ajustado en el modo de reproducción por exploración. Antes de presionar [DISP] (CLOCK), anule el modo de reproducción por exploración.

## Reajuste de hora

Mantenga presionado [DISP] (CLOCK) durante más de 2 segundos para activar el modo de ajuste de hora para reajustar la hora.

A continuación, repita los pasos ③ a ⑥.

# Radio: Conceptos generales

## 1 Selección de modo

Presione [SOURCE] para cambiar al modo radio.

Fuente

Radio



Reproductor de CD (Cuando se haya insertado un CD.)



Control de cambiador de CD CQ-DF402U solamente (Cuando se haya conectado un cambiador de CD.)

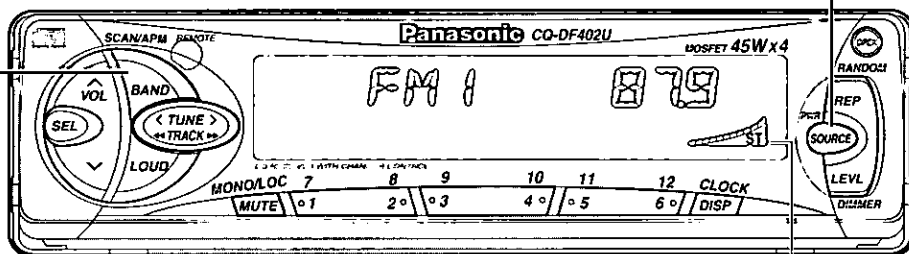

Indicador FM estéreo

## 2 Banda

Presione [BAND] para cambiar de banda.

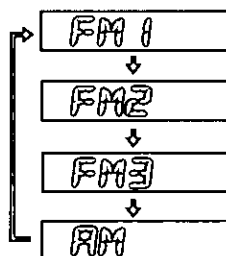

## 3 Sintonización manual

[> TUNE]: Frecuencia mayor  
[< TUNE]: Frecuencia menor

## Sintonización de búsqueda

Mantenga presionado ...  
[> TUNE]: Frecuencia mayor  
[< TUNE]: Frecuencia menor

La sintonización se interrumpirá automáticamente cuando se reciban las señales de la siguiente emisora.

## 4 Selección Mono/Local

**MONO:** El ruido se reduce considerablemente cuando se reciben señales débiles de una emisora de FM.

**LOCAL:** En la sintonización de búsqueda solamente se buscan las señales fuertes de las emisoras, mientras que en el ajuste LOCAL OFF (local desactivado) se buscan también las señales relativamente débiles.

**Emisión FM:**

Para cambiar de modo, mantenga presionado [MUTE] (MONO/LOC).

Suelte el botón al llegar al modo deseado.

**Emisión AM:**

Para activar y desactivar el modo LOCAL, mantenga presionado [MUTE] (MONO/LOC).

**Emisión FM:**

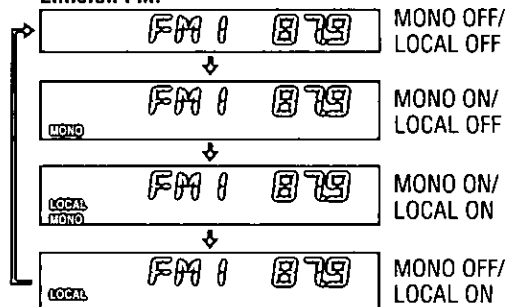

**Emisión AM:**

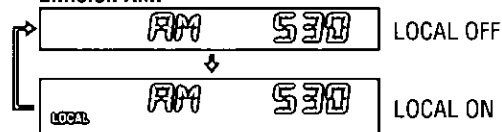

## Ajuste de emisora predeterminada

Pueden guardarse hasta 6 emisoras en cada una de las memorias de emisora predeterminada FM1, FM2, FM3 y AM.

### Precaución:

- Para garantizar la seguridad, no se debe intentar nunca preajustar las emisoras mientras se conduce.

### 1 Banda

Presione **[BAND]** para seleccionar la banda deseada.  
(⇒ página 58)

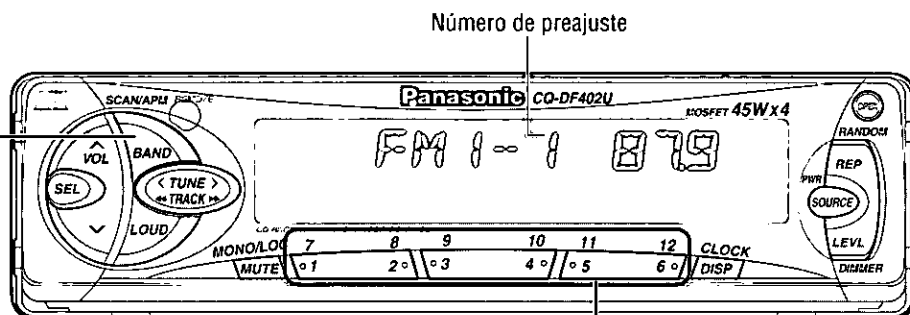

### 2 Preajuste automático de emisora

Mantenga presionado **[BAND]** (APM) durante más de 2 segundos (memoria de preajuste automático).

- Se guardarán automáticamente las 6 emisoras disponibles más potentes, en la memoria debajo de los botones de preajuste [1] a [6].
- Una vez ajustadas, las emisoras preajustadas son exploradas secuencialmente durante 5 segundos cada una.

#### Nota:

- Las emisoras preajustadas manualmente en la banda seleccionada se borrarán.

### Preajuste manual de emisoras

- ① Utilice la sintonización manual o de búsqueda para encontrar una emisora. (⇒ página 58)
- ② Mantenga presionado uno de los botones de preajuste [1] a [6] hasta que la pantalla parpadee una vez.

### 3 Sintonización en una emisora preajustada

Presione el correspondiente botón de preajuste [1] a [6] para sintonizar una emisora preajustada.

#### Nota:

- Para cambiar el preajuste de memoria, repita el procedimiento anterior.

# Reproductor de CD y Cambiador de CD: Conceptos generales

## Precauciones:

- En esta unidad solamente se pueden utilizar CDs de 5" (12 cm) o discos CD-R y CD-RW con información CD-DA.
- Esta unidad no puede visualizar el texto del CD.
- Esta unidad no puede reproducir discos MP3.
- Consulte en página 00 las notas sobre discos CD-R/RW.
- Este aparato no ha sido diseñado para CDs de 8 cm.
- Si inserta un CD de 8 cm y no puede expulsarlo, apague la ACC de su vehículo una vez, vuélvalo a encender y a continuación presione [△] (EJECT).

7

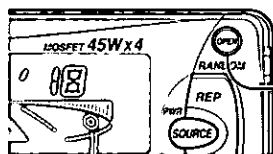

Se enciende cuando se realiza la carga de un disco.

Lado de la etiqueta

△ (EJECT)

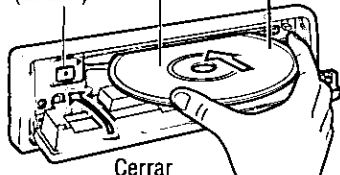

Cerrar

## Inserción y reproducción de disco

### 1 Abra el placa frontal.

Presione [OPEN] para abrir el placa delantero.

### 2 Inserte el disco.

La reproducción comenzará automáticamente después de que el reproductor haya reconocido el disco cargado como un CD de música normal. (Cuando un disco CD-R o CD-RW que tenga información CD-DA formateada igual a la de un disco CD de música normal cargado, este reproductor lo reconoce como disco normal de música.)

Cierre manualmente la placa frontal.

## Parada y expulsión de disco

Presione [△] (EJECT) para interrumpir la reproducción del CD y expulsar el disco.

## Cuando el disco CD está dentro del reproductor

Presione [SOURCE] para cambiar al modo de reproducción de CD.

## Para escuchar un CD

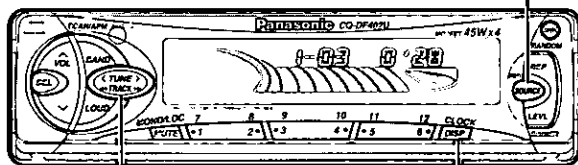

## Selección de modo

Presione [SOURCE] para cambiar al modo reproductor de CD o cambiador de CD.

Fuente

Radio



Reproductor de CD (Cuando se haya insertado un CD.)



Control de cambiador de CD (CO-DF402U solamente (Cuando se haya conectado un cambiador de CD.))

## Selección de pista

[>>TRACK]: Avance a la pista siguiente.

[<<TRACK]: Retroceso a inicio de pista actual.

Retroceso a pista anterior.  
(Presione dos veces.)

## Búsqueda de pista

Mantenga presionado ...

[>>>TRACK]: Avance rápido

[<<<TRACK]: Retroceso rápido

Suelte el botón para reanudar la reproducción normal del CD o del cambiador de CD.

## Cambio de pantalla

Presione [DISP] para pasar a la pantalla de reloj.

Reproductor de CD:

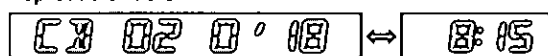

Número de pista/  
Tiempo de reproducción de pista

Pantalla de reloj

Cambiador de CD:

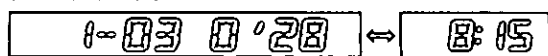

Número de disco/Número de pista/  
Tiempo de reproducción de pista

Pantalla de reloj

**Nota:**

- Las funciones del cambiador de CD han sido diseñadas para el aparato cambiador de CD de Panasonic (opcional).
- Esta unidad no puede reproducir discos CD-ROM, CD-R o CD-RW a través del cambiador de CD. Utilice el cambiador de CD para escuchar exclusivamente discos compactos normales de música.



**Selección directa de pista**

- Presione un botón de número de pista de [1] a [6]. Comenzará a reproducirse la pista correspondiente.
- Mantenga presionado un botón de número de pista de [7] a [12] ([1] a [6]) durante más de un segundo. Comenzará a reproducirse la pista correspondiente.

**Selección directa de disco**

- Presione un botón de número de disco de [1] a [6]. Comenzará a reproducirse el disco correspondiente.
- Mantenga presionado un botón de número de disco de [7] a [12] ([1] a [6]) durante más de un segundo. Comenzará a reproducirse el disco correspondiente.

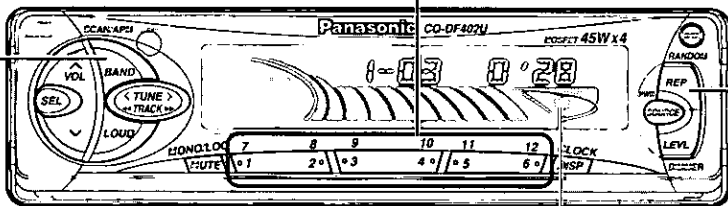

Reproducción de pista por exploración  
Reproducción de disco por exploración

Se enciende cuando se coloca un cargador en el cambiador.

Reproducción aleatoria de pista  
Repetición de reproducción de pista

**Reproducción aleatoria de pista**

Reproductor CD Cambiador CD

- Mantenga presionado [REP] (RANDOM) durante más de 2 segundos. Todas las pistas (de todos los discos del cargador\*) se reproducen en orden aleatorio. (\* Solamente para cambiador de CD)
- Para anularla, presione [REP] (RANDOM) de nuevo y mantenga presionado.

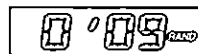

**Repetición de reproducción de pista**

Reproductor CD Cambiador CD

- Presione [REP]. Se repite la pista actual.
- Para anularla, presione [REP] de nuevo.

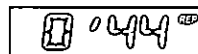

**Reproducción de pista por exploración**

Reproductor CD Cambiador CD

- Presione [BAND] (SCAN). Se reproducen por orden secuencial los primeros 10 segundos de cada pista del disco.
- Para anularla, presione [BAND] (SCAN) de nuevo.

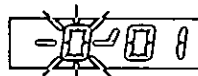

**Reproducción de disco por exploración**

Cambiador CD

- Mantenga presionado [BAND] (SCAN) durante más de 2 segundos. La primera pista de todos los discos de los cartuchos se reproducen durante 10 segundos cada uno.
- Para anularla, presione [BAND] (SCAN) de nuevo y mantenga presionado.

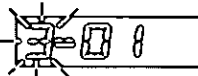

**8**  
**FOR**  
**USE**

# Preparación del controlador remoto

## Instalación de la pila

- ① Quite el sujetador de la pila.  
Tire del sujetador hacia la posición B a la vez que empuja la posición A en la dirección indicada por la flecha.
- ② Instale la pila en el sujetador.  
Inserte una pila nueva de manera correcta, con el lado (+) hacia arriba, como se muestra en la ilustración.
- ③ Inserte el sujetador de la pila.  
Empuje el sujetador de la pila a la posición original.

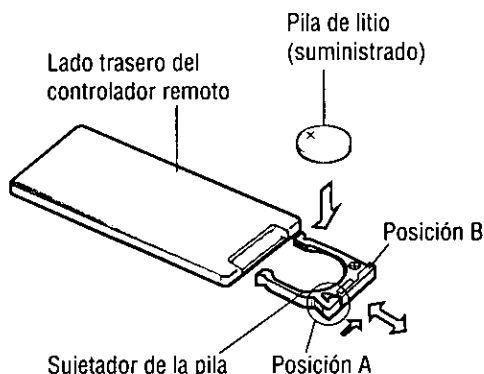

## Notas sobre la pila

La pila vieja debe ser quitada y desechada inmediatamente.

Información sobre la pila:

- Tipo de la pila: Pila de litio Panasonic (CR2025) (suministrado)
- Vida de la pila: 6 meses bajo condiciones normales de uso (a temperatura normal)

### Precaución:

- El uso incorrecto de la pila puede causar el sobrecalentamiento, explosión o ignición, resultando en herida o incendio. La fuga del electrolito de la pila puede causar daños en el aparato.

- No desmonte ni ponga en cortocircuito la pila. No tire la pila al fuego.
- Para evitar el riesgo de accidente, mantenga las pilas fuera del alcance de los niños.
- Respete las normas vigentes para tirar las pilas.

## Guía de referencia de los controles

Los botones del controlador remoto funcionan del mismo modo que los mandos del aparato principal que aparecen en la página de referencia.

Dirija el controlador remoto hacia el sensor de la unidad principal (REMOTE).

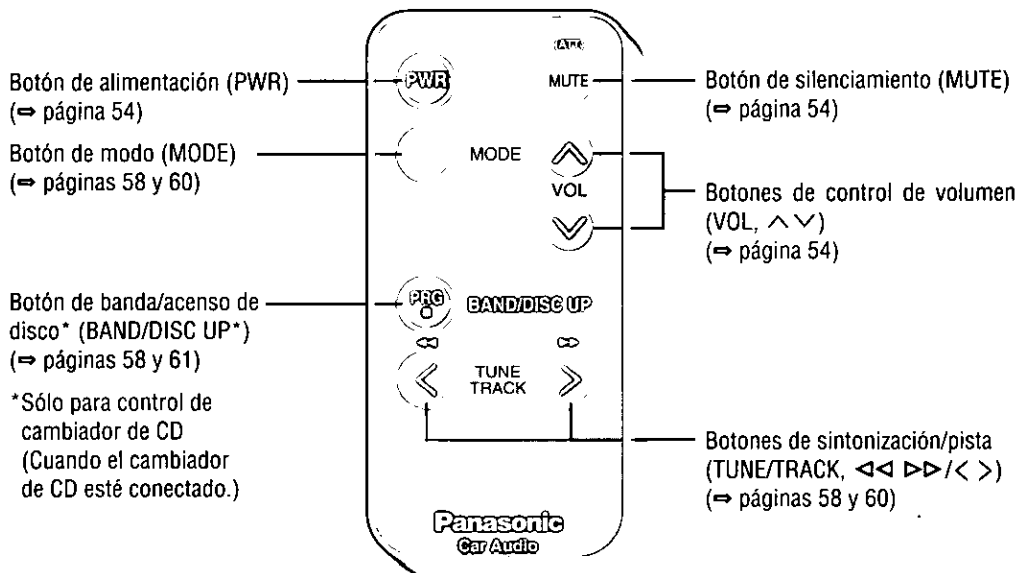

# Guía de instalación



## ADVERTENCIA

La información de instalación va dirigida a instaladores con experiencia, no a individuos sin conocimientos técnicos. Ésta no contiene advertencias ni precauciones relacionadas con los posibles peligros causados al intentar instalar este producto.

Cualquier intento de instalar este producto en un vehículo motorizado por parte de una persona que no sea un instalador cualificado podrá causar daños en el sistema eléctrico y producir lesiones graves o incluso la muerte.

### Accesorios suministrados

| Nº. | Item                                   | Diagrama | Cantidad |
|-----|--|----------|----------|
| ①   | Collar de montaje                      |          | 1        |
| ②   | Tuerca hexagonal (5 mmφ)               |          | 1        |
| ③   | Tira de soporte trasero                |          | 1        |
| ④   | Tornillo autorroscante (5 mmφ × 16 mm) |          | 1        |
| ⑤   | Perno de montaje (5 mmφ)               |          | 1        |
| ⑥   | Conector de alimentación               |          | 1        |
| ⑦   | Estuche de la placa frontal removible  |          | 1        |
| ⑧   | Placa de adorno                        |          | 1        |

### Perspectiva general

Este equipo deberá ser instalado por un profesional. Sin embargo, si usted piensa instalar esta unidad usted mismo, lo primero que tiene que decidir es dónde va a instalarla. Las instrucciones de estas páginas le guiarán para llevar a cabo los pasos restantes: (Consulte "ADVERTENCIA" que se explica más arriba.)

- Identifique y ponga etiquetas en los cables del vehículo.
- Conecte los alambres del vehículo con los alambres del conector de alimentación.
- Instale la unidad en el salpicadero.
- Compruebe el funcionamiento de la unidad.

Si encuentra problemas, consulte a su instalador profesional más cercano.

### Precaución:

- Esta unidad sólo funcionará con un sistema de batería de automóvil de 12 V CC con negativo a masa. No intente utilizarla con ningún otro sistema porque podrían causarse graves averías.

Antes de iniciar la instalación, compruebe que tiene todos los artículos incluidos en el embalaje de su unidad.

- **Tarjeta de garantía...** Rellénela rápidamente.
- **Guía de centros de servicio Panasonic...** Guárdela para utilizarla como referencia en el futuro en caso de que la unidad necesite ser reparada.
- **Accesorios suministrados...** Son necesarios para realizar la instalación en el salpicadero.

### Herramientas necesarias

Necesitará un destornillador, una pila de 1,5 V tamaño AA y lo siguiente:

Bombilla de prueba de 12 V CC

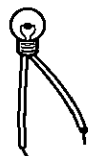

Cinta aislante para usos eléctricos



Alicates de corte lateral



### Especificaciones del salpicadero

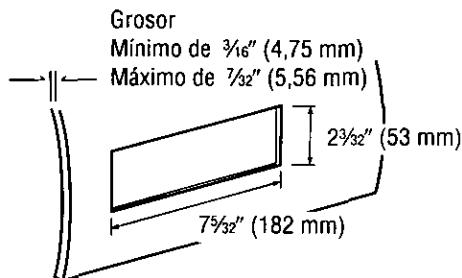

# Guía de instalación (continuación)

## Identificación de todos los conductores

El primer paso de la instalación consiste en identificar todos los cables del vehículo que usted utilizará cuando conecte su sistema de sonido.

Según identifica cada cable, le sugerimos que ponga en él una etiqueta usando cinta adhesiva y un marcador de tinta permanente. Esto evitará confusiones cuando tenga que hacer las conexiones más adelante.

### Nota:

- No conecte el conector de alimentación a la unidad estéreo hasta después de haber terminado todas las conexiones. Si no hay tapas de plástico en los cables de conexión estéreo, aisle los conductores expuestos con cinta para usos eléctricos hasta que esté listo para utilizarlos. Identifique los conductores en el orden siguiente.

### Conductor de alimentación

Si su vehículo tiene una radio o tiene cables preparados para ella:

Corte los conductores del conector uno a uno (dejando los conductores tan largos como sea posible) para poder trabajar con conductores individuales.

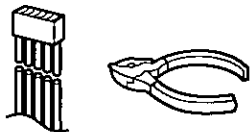

Ponga la llave de contacto en la posición de accesorios y conecte a masa, en el chasis, uno de los conductores de la bombilla de prueba.

Toque con el otro conductor de la bombilla de prueba cada uno de los cables expuestos de la clavija de conexión de radio cortada.

Toque los cables uno a uno hasta que encuentre el que produce el encendido de la bombilla.

Ahora ponga la llave de contacto en OFF y luego en ON. Si la bombilla también se apaga y se enciende, esa salida será el conductor de alimentación del vehículo.

Si su vehículo no está cableado para una unidad de audio:

Vaya al bloque de fusibles y encuentre el puerto de fusible para radio (RADIO), accesorios (ACC) o encendido (IGN).

### Conductor de batería

Si su unidad estéreo tiene un conductor amarillo, necesitará localizar el conductor de la batería del automóvil. De lo contrario, podrá ignorar este procedimiento. (El conductor amarillo de la batería proporciona una alimentación continua para el funcionamiento del reloj, mantener el contenido de la memoria y otras funciones.)

Si su vehículo tiene una radio o tiene cables preparados para ella:

Con el sistema de encendido y los faros apagados, identifique el conductor de la batería del automóvil conectando a masa, al chasis, uno de los conductores de la bombilla de prueba y comprobando los cables expuestos restantes procedentes de la clavija de conexión de radio cortada.

Si su vehículo no está cableado para una unidad de audio:

Vaya al bloque de fusibles y encuentre el puerto de fusible para la batería, generalmente marcado BAT.

### Altavoces

Identifique los conductores de los altavoces. Habrá dos conductores para cada altavoz que, generalmente, estarán codificados con colores.

Una forma práctica de identificar los conductores de los altavoces y los altavoces a los que deben conectarse consiste en probar los conductores con una pila de 1,5 V tamaño AA de la forma siguiente:

Sujete un conductor contra un polo de la pila y toque con el otro conductor el otro polo. Si tiene en su mano un conductor de altavoz oír un sonido de rascado procedente de un altavoz.

Si no, siga probando diferentes combinaciones de conductores hasta que encuentre todos los conductores de altavoces. Cuando ponga las etiquetas, incluya también la ubicación de los altavoces para cada uno de ellos.

### Motor de antena

Si su vehículo está equipado con una antena automática, identifique el conductor de la antena del vehículo conectando un conductor del probador de bombilla al conductor de la batería del vehículo y tocando uno a uno los cables expuestos restantes procedentes de la clavija de conexión de radio cortada. Cuando toque el cable correcto oír que se activa el motor de la antena.

### Antena

El conductor de la antena es un cable grueso y negro con una clavija metálica en su extremo.

## Conexión de todos los conductores

Ahora que ha identificado todos los cables del vehículo estará listo para conectarlos a los cables de la unidad estéreo. El diagrama del cableado (⇒ páginas 69 y 70) muestra las conexiones apropiadas y los códigos de colores de los conductores.

Le recomendamos encarecidamente probar la unidad antes de realizar la instalación final.

Podrá poner la unidad en el suelo y hacer conexiones temporales para probar la unidad. Utilice cinta para usos eléctricos para cubrir los cables expuestos.

### Importante:

- Conecte el conductor de alimentación rojo en último lugar, después de haber hecho todas las conexiones y haberlas aislado.



**Masa**

Conecte el conductor de masa negro del conector de alimentación al chasis metálico del vehículo.

**Altavoces**

Conecte los cables de los altavoces. Consulte el diagrama de cableado (⇒ páginas 69 y 70) para conocer las conexiones apropiadas. Siga el diagrama cuidadosamente para evitar estropear los altavoces y la unidad estéreo.

Los altavoces utilizados deberán ser capaces de conducir más de 45 W de potencia. Si utiliza un amplificador de audio opcional, los altavoces deberán ser capaces de conducir la potencia de salida máxima del amplificador. Los altavoces con valores de entrada inferiores podrán estropearse. La impedancia de los altavoces deberá ser de 4-8 Ω, que típicamente estará marcada en la mayoría de los altavoces. Los altavoces con impedancia inferior o superior afectarán a la salida y podrán causar daños en los altavoces y en la unidad estéreo.

**Antena automática**

Conecte el conductor de la antena automática del vehículo al conductor azul oscuro de control del relé de la antena automática.

**Batería**

Conecte el conductor de batería amarillo al cable de radio correcto o al puerto de fusible de la batería ubicado en el bloque de fusibles.

**Antena**

Conecte la antena enchufando el conductor de antena al receptáculo de la antena.

**Equipo**

Conecte cualquier equipo opcional, tal como un amplificador, según las instrucciones suministradas con el equipo. Mantenga una separación de unos 12" (30 cm) entre los cables de los altavoces y el amplificador, y entre la antena y el cable de extensión de la antena. Lea las instrucciones de funcionamiento e instalación de cualquier equipo que conecte a esta unidad.

**Alimentación**

Conecte el conductor de alimentación rojo al cable de radio correcto del vehículo o al puerto de fusible apropiado en el bloque de fusibles.

Si la unidad estéreo funciona correctamente con todas estas conexiones hechas, desconecte los cables y realice la instalación final.

**Comprobaciones finales**

1. Asegúrese de que todos los cables estén conectados y aislados correctamente.
2. Asegúrese de que la unidad estéreo esté firmemente sujeta en el collar de montaje.
3. Conecte el encendido para comprobar que la unidad funcione correctamente.

Si tiene dificultades, consulte a su instalador profesional autorizado más cercano para solicitarle ayuda.

**Preparación**

- Le recomendamos encarecidamente que se ponga guantes al realizar el trabajo de instalación para no lesionarse.
- Cuando doble las lengüetas de montaje del collar de montaje con un destornillador, tenga cuidado de no lesionarse las manos ni los dedos.

- Desconecte el cable del terminal de batería negativo ⊖ (consulte la precaución de más abajo).
- El aparato deberá instalarse en una posición horizontal con el extremo delantero formando un ángulo adecuado, pero con no más de 30°.

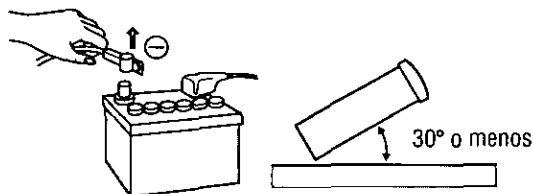

**Precaución:**

- No desconecte los terminales de la batería de un automóvil con computadora de viajes o de navegación porque todos los ajustes del usuario almacenados en la memoria se perderán. Cuando instale el aparato tenga cuidado de impedir los cortocircuitos.

**Instalación en el tablero de instrumentos**

**Apertura de instalación**

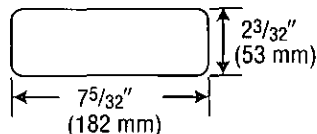

Este aparato puede instalarse en cualquier tablero de instrumentos que tenga una apertura similar a la mostrada en la imagen. El tablero de instrumentos deberá tener un grosor de entre 3/16" (4,75 mm) y 7/32" (5,56 mm) para poder aguantar el aparato.

**Instalación final**

**Conexiones de los conductores**

Conecte todos los cables asegurándose de que cada conexión esté aislada y segura. Una todos los cables flojos y apriételos con cinta para que no se caigan posteriormente. Inserte ahora la unidad estéreo en el collar de montaje.

Enhorabuena! Después de hacer unas pocas comprobaciones finales, usted estará listo para disfrutar de su nuevo sistema estéreo para automóvil.

# Guía de instalación (continuación)

## ❑ Procedimientos de instalación

Complete primero las conexiones eléctricas y luego compruebe si están bien hechas. (= páginas 69 y 70)

**1** Inserte el collar de montaje **1** en el salpicadero, y doble las lengüetas de montaje hacia fuera con un destornillador.

Asegúrese de que la palanca de bloqueo (\*) esté a ras con el collar de montaje **1** (sin sobresalir).

Palanca de bloqueo (\*)

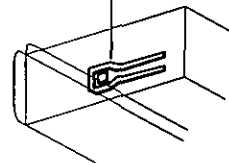

**6** Conector de alimentación

Palanca de bloqueo (\*)

Lengüetas de montaje  
**5** Perno de montaje

**2** Asegure la parte trasera del aparato. Después de fijar el perno de montaje **5** y el conector de alimentación **6**, fije la parte trasera del aparato en la carrocería del automóvil siguiendo el método (a) o (b) mostrado más abajo.

**3** Inserte la placa de adorno **8**.

**4** Después de realizar la instalación, vuelva a conectar el terminal de batería negativo  $\ominus$ .

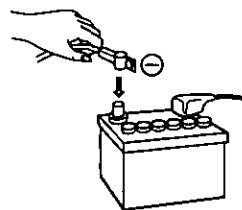

### (a) Utilizando la tira de soporte trasero **3**

Parallamas del automóvil

**4** Tornillo autorroscante

3 mm  $\phi$

**2** Tuerca hexagonal

**3** Tira de soporte trasero

**5** Perno de montaje

**1** Collar de montaje

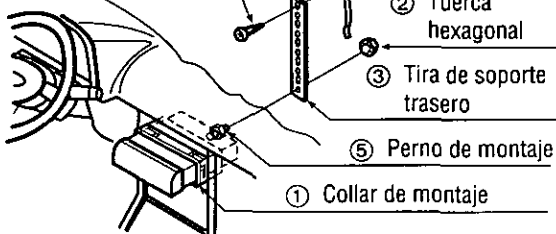

### (b) Utilizando cojín de goma (opcional)

Cojín de goma (opcional)

Escuadra de soporte trasero (suministrado en el automóvil)

**5** Perno de montaje

**1** Collar de montaje

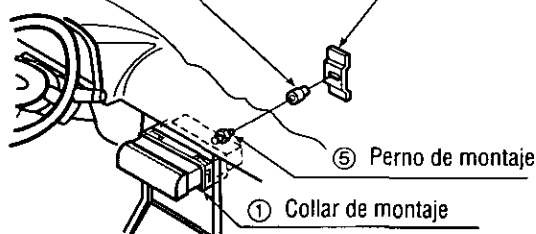

# Para extraer el aparato

Desconecte la alimentación del aparato.

- ① Extraiga la placa frontal removible.  
① Presione [OPEN]. La placa frontal removible se abrirá.

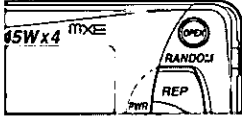

- ② Empuje la placa frontal a derecha o izquierda.  
③ Tire de ella hacia usted.

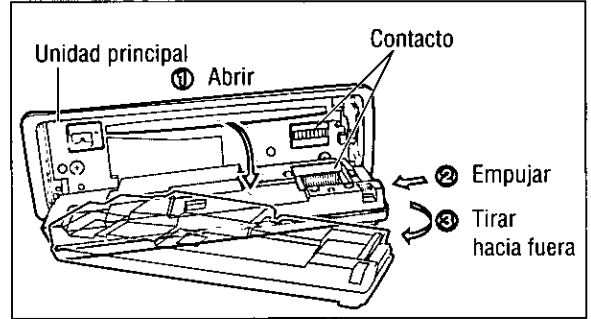

- ② Extraiga la placa de adorno ⑧ con un destornillador.

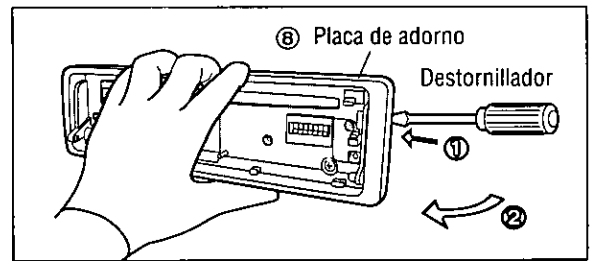

- ③ Extraiga el aparato mientras presiona la palanca de bloqueo hacia abajo con un destornillador.

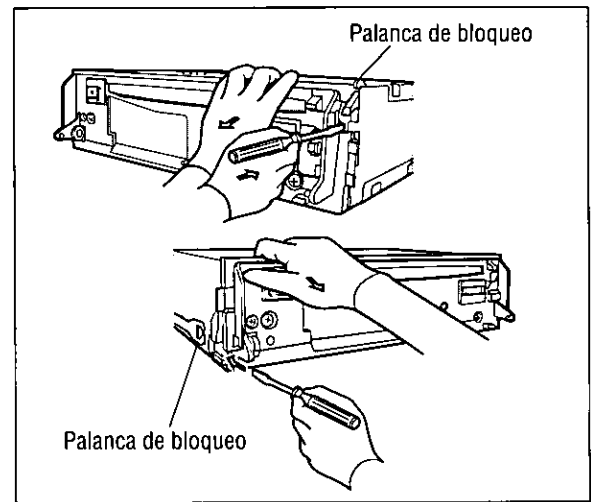

- ④ Extraiga el aparato tirando del mismo con ambas manos.

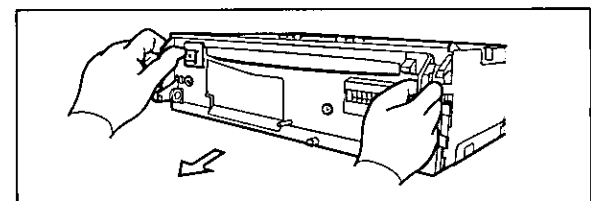

FORNIA 14

# Sistema antirrobo

Este aparato está provisto de una placa frontal removible. Al extraer esta placa frontal, la radio queda totalmente inoperable. Parpadea el indicador de seguridad.

## Coloque la placa frontal removible en la caja

- ① Desconecte la alimentación del aparato.
- ② Extraiga la placa frontal removible. (⇒ página 67)
- ③ Apriete con suavidad el botón del estuche para abrirlo. Coloque la placa frontal en el estuche y llévese el estuche con usted al salir del vehículo.

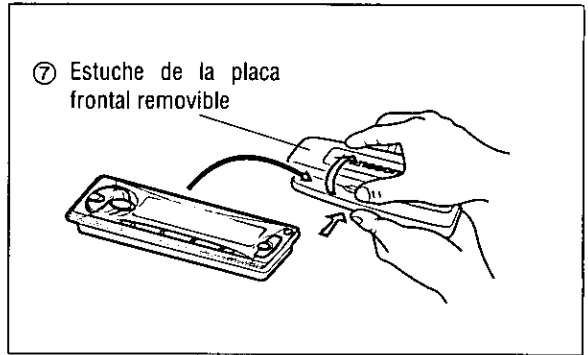

## Instale la placa frontal removible

- ① Coloque la placa frontal con su agujero derecho o izquierdo sobre una de las patillas del aparato principal.
- ② Coloque el otro agujero sobre la otra patilla, ejerciendo una ligera presión.
- ③ Mueva varias veces la placa frontal hacia arriba y hacia abajo, para comprobar que ha quedado bien sujeta. A continuación, cierre la placa frontal y presione sobre el lateral derecho de la placa frontal hasta que encaje bien.

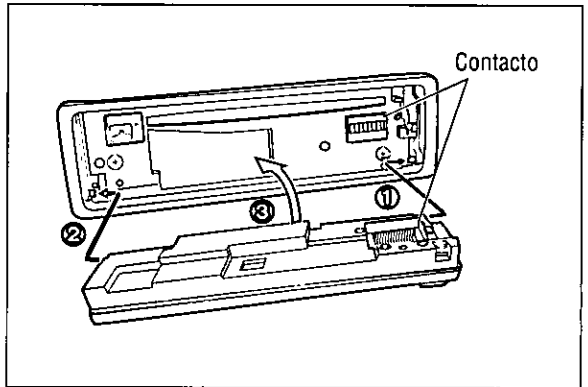

## Indicador de seguridad

El indicador de seguridad parpadea cuando se extrae la placa frontal removible de la unidad.

Mantenga presionado [SEL] para encender o apagar el indicador de seguridad. ("LED ON" o "LED OFF")

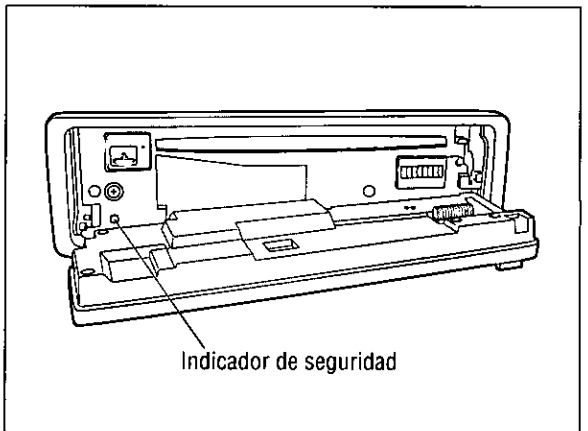
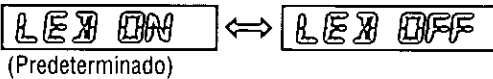

| Visualización | Indicador de seguridad |
|---------------|------------------------|
| LED ON        | Parpadea               |
| LED OFF       | Apagado                |

### Precauciones:

- Esta placa frontal no es impermeable. No la exponga al agua ni a humedad excesiva.
- No extraiga la placa frontal mientras conduzca el vehículo.
- No ponga la placa frontal sobre el tablero de instrumentos ni en lugares cercanos en los que la temperatura sube en gran medida.
- No toque los contactos de la placa frontal removible ni de la unidad principal, porque podría ocasionar mal contacto eléctrico.
- Si se adhiere suciedad u otros materiales extrañas en los contactos, límpielos con un paño limpio y seco.
- No aplique una fuerza excesiva hacia abajo sobre la placa frontal, y no ponga nada encima de ella mientras está abierta porque podría estropearse.

# Conexiones eléctricas

## Precauciones:

- Este producto ha sido diseñado para funcionar con una batería de 12 V CC con masa negativa.
- Para prevenir daños a la unidad asegúrese de seguir el diagrama del cableado de esta página.
- Quite aproximadamente 1/4" (5 mm) de la extremidad del revestimiento de los conductores antes de hacer las conexiones.
- No inserte el conector de alimentación en el aparato hasta que haya terminado el tendido eléctrico.
- Asegúrese de aislar cualquier cable expuesto a un posible cortacircuito del chasis del automóvil. Sujete todos los cables y mantenga los terminales de los cables libres de roces con cualquier parte metálica.
- Recuerde si su automóvil tiene una computadora de conducción o una computadora de navegación, los datos de su memoria pueden quedar borrados cuando se desconectan los terminales de la batería.

## Accesorio utilizado para el cableado

| N° | Item                     | Cantidad |
|----|--------------------------|----------|
| ⑥  | Conector de alimentación | 1        |

## Combinación de amplificador externo recomendada (ejemplo)

- Salida de preamplificador (trasero/frontal) [CY-M9054 (sistema de 4 canales)]
- Salida de altavoz de subgraves [CY-M9054 (sistema de 2 canales) o CY-M7052 (sistema de 1 canal)]

## Diagrama del cableado CQ-DFX302U solamente

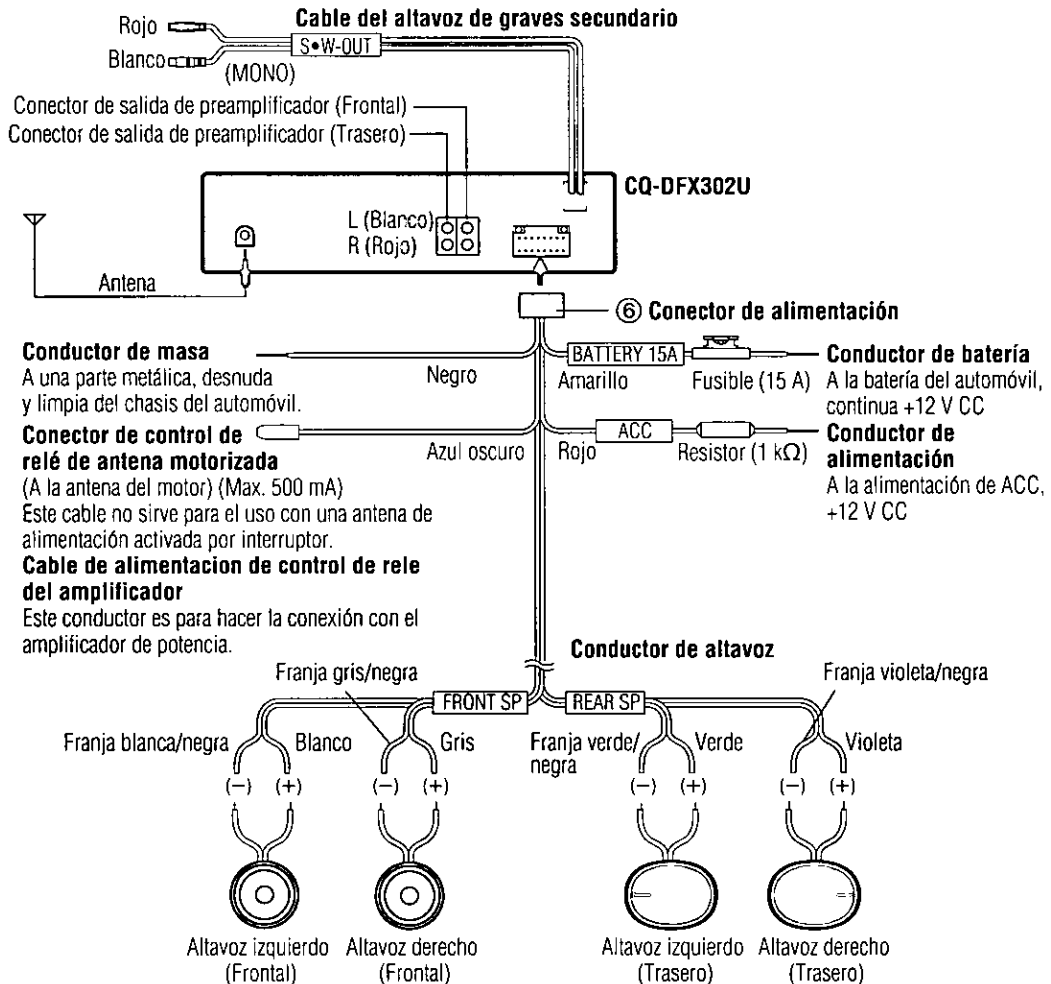

# Conexiones eléctricas (continuación)

## Diagrama del cableado CQ-DF402U solamente

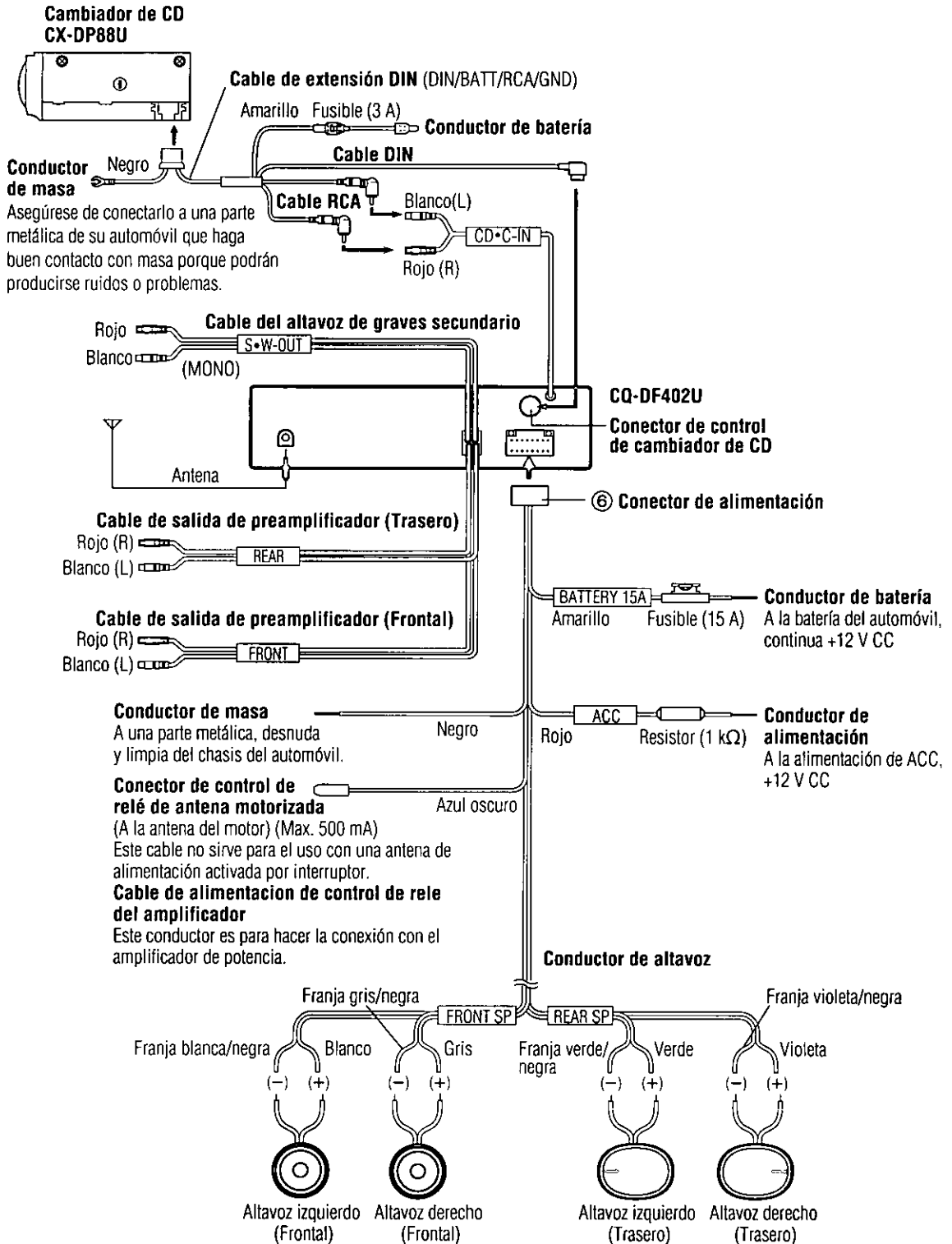

FORZA 17

# Solución de problemas

## Pasos preliminares

Efectúe las comprobaciones y los pasos descritos en las tablas siguientes.

## Si cree que hay algo que no funciona bien

Desconecte inmediatamente la alimentación.

Desenchufe el cable de la alimentación y compruebe que no haya humo ni calor procedentes del aparato antes de solicitar la reparación. No trate nunca de reparar usted mismo el aparato, porque es peligroso.

## Consejos para localizar y solucionar averías

### Común

Problema

Causa/Paso

No se conecta la alimentación.



El interruptor del motor del vehículo no está conectado.

⇒Gire el interruptor de encendido del vehículo a la posición ACC u ON.

Los cables no están correctamente conectados.

⇒Conecte correctamente los cables.

El cable de la batería no está correctamente conectado.

⇒Conecte el cable de la batería al terminal que está siempre activo.

El cable de accesorios no está correctamente conectado.

⇒Conecte el cable de accesorios a la fuente ACC del vehículo.

El cable de masa no está correctamente conectado.

⇒Conecte el cable de masa a una parte metálica del vehículo.

El fusible se ha quemado.

⇒Llame a la tienda donde compró el aparato, o a la estación de servicio que le quede más cercana (vea la hoja adjunta) y solicite que le reemplacen el fusible.

El silenciamento está activado.

⇒Ajústelo a OFF.

No hay sonido.



Los cables no están correctamente conectados.

⇒Conecte correctamente los cables.

Condensación (humedad)

⇒Espere un poco antes de utilizarlo.

### Radio

Hay demasiado ruido en las difusiones de FM estéreo y monotónicas.



La emisora es demasiado lejana, o la señal es demasiado débil.

⇒Seleccione otras emisoras con mejor nivel de señal.

Se reponen las emisoras preajustadas.



El cable de la batería no está correctamente conectado.

⇒Conecte el cable de la batería al terminal que está siempre activo.

### Precauciones:

- No emplee el aparato si no funciona bien o si hay algún problema.
- No emplee el aparato en un estado anormal, por ejemplo, sin sonido, o con humo o mal olor, porque pueden producirse fuego o descargas eléctricas. Deje de utilizarlo inmediatamente y llame a la tienda donde lo compró.

# Solución de problemas (continuación)

## CD

### Problema

### Causa/Paso

El disco está en el reproductor de CD, pero no sale ningún sonido o el disco es expulsado automáticamente.

El disco está colocado al revés.

⇒ **Coloque correctamente el disco, con la etiqueta arriba.**

- El disco está sucio.
- El disco está rayado.

⇒ **Limpie el disco, siguiendo lo indicado en la sección "Notas sobre soportes CD/CD (CD-R, CD-RW)".**

Se ha cargado un disco con datos que no son de tipo CD-DA.

⇒ **Deben utilizarse discos con datos de tipo CD-DA.**

⇒ **Es posible que la unidad no pueda reproducir correctamente un disco CD-R/RW creado mediante una combinación de software de escritura, una grabadora de CD (unidad CD-R/RW) y un disco, si estos son incompatibles entre sí. Para más detalles, consulte las instrucciones relativas a los dispositivos afectados.**

- El disco está sucio.
- El disco está rayado.

⇒ **Limpie el disco, siguiendo lo indicado en la sección "Notas sobre soportes CD/CD (CD-R, CD-RW)".**

⇒ **Es posible que la unidad no pueda reproducir correctamente un disco CD-R/RW creado mediante una combinación de software de escritura, una grabadora de CD (unidad CD-R/RW) y un disco, si estos son incompatibles entre sí. Para más detalles, consulte las instrucciones relativas a los dispositivos afectados.**

El ángulo de montaje es de más de 30°.

⇒ **Ajuste el ángulo de montaje a menos de 30°.**

El sonido salta, mala calidad del sonido (por ejemplo, causada por ruido).

Montaje nestable.

⇒ **Monte la unidad con seguridad con las partes de montaje, consultando la sección de instalación.**

El sonido salta debido a vibraciones.

- El disco está defectuoso.
- Avería mecánica.

⇒ **Presione [OPEN] para abrir el panel y presione [EJECT]. Si no se repone la operación normal, llame a la tienda donde compró el aparato o a la estación de servicio que le quede más cercana para solicitar que se lo reparen.**

El CD no se expulsa.

Se ha reproducido la primera pista de un disco en modo mixto. (El modo mixto es un formato en el que en la primera pista se graban datos que no son de música y los datos correspondientes a la música se graban en pistas distintas de la primera en una sesión.)

⇒ **Reproduzca los datos de música grabados en pistas distintas de la primera.**

Se cuenta el tiempo pero no sale ningún sonido.

## Ajuste del sonido

No sale sonido por el altavoz izquierdo, derecho, frontal o trasero.

El balance izquierdo/derecho o el frontal/trasero está ajustado completamente a un lado.

⇒ **Ajuste adecuadamente el modo balance/desvanecedor.**

Los cables no están correctamente conectados.

⇒ **Conecte correctamente los cables.**

Al escuchar el estéreo, se invierten los sonidos de la derecha y de la izquierda.

El cable del altavoz derecho está conectado al altavoz izquierdo y el cable del altavoz izquierdo está conectado al altavoz derecho.

⇒ **Conecte los cables de los altavoces a los correctos.**





## ❑ Control remoto

| Problema                  | Causa/Paso  |
|---------------------------|---|
| Los botones no funcionan. | Se han invertido las polaridades de las pilas (+) (-).<br>⇒ <b>Inserte correctamente las pilas.</b>                           |
|                           | Pilas incorrectas.<br>⇒ <b>Compruebe las pilas.</b>   |
|                           | Las pilas están gastadas.<br>⇒ <b>Reemplace las pilas.</b>  |
|                           | El controlador remote está en una dirección incorrecta.<br>⇒ <b>Dirija el controlador remote a sensor (REMOTE) del panel.</b> |



## Mensajes de visualización de error

### ❑ CD

| Visualización  | Causa/Paso   |
|--|--|
|  -E1-   | <ul style="list-style-type: none"> <li>El disco está sucio o al revés.</li> <li>Se ha cargado un disco con datos que no son de tipo CD-DA</li> </ul> ⇒ <b>Presione [OPEN] para abrir el panel frontal y luego presione [△] (EJECT) para expulsar el disco.</b> |
|  -E2-   | El disco está rayado.<br>⇒ <b>Presione [OPEN] para abrir el panel frontal y luego presione [△] (EJECT) para expulsar el disco.</b>   |
|  -E3- | No funciona por alguna causa.<br>⇒ <b>Apague el motor del automóvil (accesorios apagados) y quite el fusible del conductor amarillo durante 1 minuto. Luego vuelva a instalar el fusible.</b>  |

### ❑ Cambiador de CD

CO-DF402U solamente

|  |  |
|--|--|
|  3E1<br>Número de disco | <ul style="list-style-type: none"> <li>El disco está sucio o al revés.</li> <li>Se ha cargado un disco con datos que no son de tipo CD-DA.</li> </ul> ⇒ <b>Se selecciona el siguiente disco compacto disponible.</b> |
|  3E2<br>Número de disco | El disco está rayado.<br>⇒ <b>Se selecciona el siguiente disco compacto disponible.</b>  |
|  -E3-                   | No funciona por alguna causa.<br>⇒ <b>Presione [RESET] en el cambiador de CD (opcional).</b>   |
| NO DISC  | No hay discos en el cambiador (cartucho).<br>⇒ <b>Inserte discos en el cambiador (cartucho).</b>   |

#### Notas:

- Hay ocasiones en las que los números de los discos afectados por un error se visualizan antes de "E1" o "E2".
- Las visualizaciones y los pasos a realizar para los errores varían un poco según el cambiador utilizado. Para más detalles, consulte el manual de instrucciones del cambiador utilizado.

# Mantenimiento

## Cuidado del aparato

### Limpeza del aparato

Emplee un paño suave y blando para la limpieza.

### Precaución para la limpieza

No use bencina, disolventes, ni cualquier otro tipo de solvente, ya que esto puede dañar la superficie del aparato.

## Notas sobre soportes CD/CD (CD-R, CD-RW)

**EMPLEE SÓLO DISCOS QUE TENGAN LA ETIQUETA MOSTRADA A LA DERECHA.**



### Cómo tomar los discos compactos

- No toque la parte inferior del disco.
- No haga rayadas en el disco.
- No combe el disco.
- Cuando no lo utilice, guarde el disco compacto en su caja.

Lado de la etiqueta

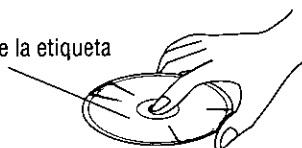

**No emplee discos compactos con formas irregulares.**

### No deje los discos en los lugares siguientes:

- Bajo la luz directa del sol
- Cerca de aparatos de calefacción
- Lugares polvorientos, sucios o húmedos
- Sobre los asientos o sobre el tablero de instrumentos

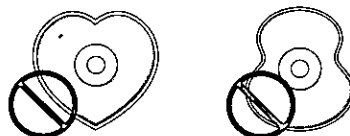

No emplee discos compactos con formas irregulares.

### Limpeza de los discos

Emplee un paño seco y suave para frotar desde el centro del disco hacia fuera.

<Correcto>

<Incorrecto>

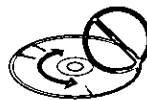
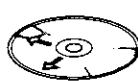

### Precaución para los discos nuevos

Un disco nuevo puede tener los bordes toscos en su perímetro interior y exterior. Esta tosquedad puede causar mal funcionamiento.

Saque la tosquedad de los bordes empleando un lápiz, etc.

Borde tosco

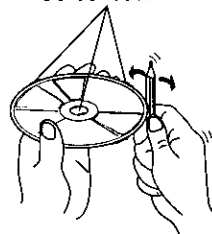

**No pegue ninguna pegatina o etiqueta a los discos.**

**No escriba sobre la etiqueta del disco con un rotulador o un bolígrafo de trazo fuerte.**

## Notas sobre discos CD-R/RW

- Puede tener problemas al reproducir determinados discos CD-R/RW grabados en grabadoras de CD (unidades CD-R/RW), debido a sus características de grabación o bien a la presencia de suciedad, marcas de dedos, rasguños, etc. sobre la superficie del disco.
- Los discos CD-R/RW son menos resistentes que los CDs de música normales a las condiciones de temperatura o humedad elevadas. Si se dejan dentro de un vehículo durante mucho tiempo, pueden sufrir daños y quedar inservibles para su reproducción.
- Es posible que la unidad no pueda reproducir correctamente un CD-R/RW creado mediante una combinación de software de escritura, una grabadora de CD (unidad CD-R/RW) y un disco, si estos son incompatibles entre sí.
- Este reproductor no puede reproducir discos CD-R/RW sino se ha cerrado la sesión.
- Este reproductor no puede reproducir los discos CD-R/RW que contengan datos que no sean CD-DA.
- No olvide seguir las instrucciones sobre la manipulación de discos CD-R/RW.

## Mantenimiento

Su producto está diseñado y fabricado para minimizar la necesidad de mantenimiento. Use un paño blando para hacer la limpieza externa de rutina. Nunca use bencina, diluyente, u otros solventes.

## Mantenimiento del producto

Si las sugerencias de los cuadros no son suficientes para solucionar el problema, recomendamos que lleve el aparato para su Centro de Servicio Panasonic autorizado más cercano. El mantenimiento deberá ser hecho solamente por un técnico calificado.

## Cómo sustituir el fusible

Use fusibles con la misma clasificación (15 A). Al usar diferentes substitutos o fusibles de clasificación más alta, o conectando la unidad directamente sin fusible, podrá causar incendio o daños en la unidad estereofónica.

**Si la sustitución del fusible falla, póngase en contacto con su Centro de Servicio Panasonic autorizado más cercano.**

# Especificaciones

### General

|  |   |
|--|---|
| Alimentación:                                  | 12 V CC (11 V—16 V),<br>tensión de prueba 14,4 V,<br>tierra negativa                    |
| Consumo de corriente:                          | Menos de 2,2 A (mode de<br>reproducción CD;<br>0,5 W×4 canales)                         |
| Salida máxima de potencia:                     | 45 W×4 canales a<br>400 Hz, control de volu-<br>men al máximo                           |
| Acción del tono:                               |   |
| Graves:  | ±12 dB a 100 Hz   |
| Agudos:  | ±12 dB a 10 kHz   |
| Impedancia de altavoz apropiada:               | 4—8 Ω   |
| Tensión de salida del<br>preamplificador:      | 2,0 V (modo de repro-<br>ducción CD; 1 kHz, 0 dB)                                       |
| Tensión de salida<br>del altavoz de subgraves: | 2,0 V   |
| Impedancia de salida:                          | 200 Ω   |
| Dimensiones (An×Al×Pr):                        | 7"×1 <sup>15</sup> / <sub>16</sub> "×5 <sup>7</sup> / <sub>8</sub> "<br>(178×50×150 mm) |
| Peso:  | 3 lbs. 5 oz (1,5 kg)  |

### Radio FM estéreo

|                                      |                              |
|--------------------------------------|------------------------------|
| Gama de frecuencias:                 | 87,9 MHz—107,9 MHz           |
| Sensibilidad útil:                   | 11,0 dBf. (1,25 μV,<br>75 Ω) |
| Umbral de<br>silenciamiento a 50 dB: | 15,2 dBf. (1,6 μV, 75 Ω)     |
| Respuesta de frecuencia:             | 30 Hz—15 kHz (±3 dB)         |
| Selectividad de canal alternativo:   | 75 dB                        |
| Separación estéreo:                  | 42 dB (1 kHz)                |
| Relación de respuesta de imagen:     | 75 dB                        |
| Relación de respuesta de IF:         | 100 dB                       |
| Relación señal/ruido:                | 70 dB                        |

### Radio AM

|                      |                                |
|----------------------|--------------------------------|
| Gama de frecuencias: | 530 kHz—1 710 kHz              |
| Sensibilidad usable: | 28 dB/μV (25 μV, S/N<br>20 dB) |

### Reproductor de CD

|                                 |   |
|---------------------------------|---|
| Frecuencia de muestreo:         | Supermuestreo de<br>32 veces                    |
| Convertidor DA:                 | Sistema MASH • 1 bit/<br>4 DAC                  |
| Sistema de corrección de error: | Algoritmos de super<br>decodificación Panasonic |
| Tipo captor:                    | 3 hace  |
| Fuente de luz:                  | Láser semiconductor                             |
| Longitud de onda:               | 780 nm  |
| Respuesta de frecuencia:        | 20 Hz—20 kHz (±1 dB)                            |
| Relación señal/ruido:           | 96 dB   |
| Distorsión armónica total:      | 0,01 % (1 kHz)                                  |
| Loro y tremalación:             | Por debajo del límite<br>medible                |
| Separación de canales:          | 75 dB   |

#### Nota:

- Las especificaciones y el diseño están sujetos a cambios sin previo aviso con el propósito de introducir mejoras.

**Panasonic Consumer Electronics  
Company, Division of Matsushita  
Electric Corporation of America**  
One Panasonic Way, Secaucus,  
New Jersey 07094  
<http://www.panasonic.com>

**Panasonic Sales Company.  
Division of Matsushita Electric of  
Puerto Rico, Inc. ("PSC")**  
Ave. 65 de Infanteria, Km. 9.5  
San Gabriel Industrial Park,  
Carolina, Puerto Rico 00985  
<http://www.panasonic.com>

**Panasonic Canada Inc.**  
5770 Ambler Drive,  
Mississauga, Ontario  
L4W 2T3  
<http://www.panasonic.ca>